



Trex® RainEscape®

SISTEMA DE DRENAJE DE TERRAZAS

GUÍA DE INSTALACIÓN



CREE UN
ESPACIO
SECO

debajo de su terraza

Proteja el espacio debajo de su terraza

DE LA LLUVIA, EL SOL Y
OTROS ELEMENTOS

EL AGUA SE DIRIGE LEJOS DE
SU TERRAZA A UN SISTEMA
DE DRENAJE



AMPLÍE SU ESPACIO
DE VIDA EXTERIOR



Trex RainEscape®

SISTEMA DE DRENAJE DE TERRAZAS

GUÍA DE INSTALACIÓN

Esta guía de instalación contiene instrucciones paso a paso para instalar
Trex RainEscape en una terraza elevada. Léalas con atención.



Escanee el código QR
que aparece a la derecha
para ver videos y fotos
de la instalación



PRO2PRO

Besoin d'une aide immédiate pour l'installation ?
CONTACTEZ NOTRE EXPERT EN INSTALLATION PRO2PRO
1-877-348-1385

*La guía de instalación no aborda todas las situaciones; llámenos si tiene otras situaciones o preguntas.

GUÍA DE INSTALACIÓN DE TREX® RAINESCAPE®

INSTALACIÓN BÁSICA

Partes	4
Herramientas	4
Preparación	5
Instalación de los bajantes pluviales Trex RainEscape	5
Instalación de las canaletas Trex RainEscape	6
Colocación de cinta en todas las uniones	8
Tapajuntas para muros de la terraza	8
Instalación de la solera	10
Instalación del sistema de canalones	10
Instalación de luces de soffito Trex Rainescape	11

MODIFICACIONES Y CASOS ESPECIALES

Marco de imagen único o tablero disyuntor	13
Marco doble o triple	13
Instalación de barandal con caja de escalera	14
Uso de la base para poste de Trex RainEscape	14
Obstrucciones y postes	15
Postes de montaje en superficie.....	16
Bajantes pluviales en voladizo	16
Bajante en segundo piso	17
Instalación de una canaleta sobre una viga doble o triple	17
Bajantes pluviales modificados	17
Corte alrededor de los bajantes pluviales y las obstrucciones	18
Terrazas dobles ampliadas	18
Instalación de luces empotradas	19
Instalación sobre escalones de la terraza	19

INSTALACIÓN SOBRE UN SISTEMA DE VIGAS DE ACERO..... 20

GARANTÍA 22

PREGUNTAS FRECUENTES 23

*Consulte las actualizaciones más recientes en la hoja de instalación.

ANTES DE EMPEZAR

CONSULTE SIEMPRE EL CÓDIGO OFICIAL DE CONSTRUCCIÓN VIGENTE EN SU LOCALIDAD ANTES DE INSTALAR EL SISTEMA, PARA ASEGURARSE DE QUE LA INSTALACIÓN RESPETA LOS REQUISITOS DE SEGURIDAD Y SE APEGA A LAS DISPOSICIONES DEL CÓDIGO.



Escanee este código QR para ver un video sobre los detalles de diseño y organización que debe considerar al instalar el sistema Trex RainEscape.

LO QUE DEBE HACER

Asegúrese de que sus viguetas estén derechas y en ángulo recto.

Los canalones deben tener salidas cada 12' a 14'.

Cubra todas las viguetas y los bloques con material de canaletas, luego cubra con cinta.

Cubra el sistema Trex RainEscape con las tablas de la terraza.

Asegúrese de que las viguetas y los bajantes pluviales estén secos y libres de residuos antes de colocar la cinta.

Utilice únicamente productos de la marca Trex RainEscape.

Instale el material del canal con el lado brillante hacia arriba. Utilice únicamente productos de la marca Trex RainEscape.

LO QUE NO DEBE HACER

No ponga grapas a productos Trex RainEscape en cualquier parte que no sea en las viguetas de piso, los largueros, las viguetas de borde, las cabezas, etc.

EVITE usar tornillos ocultos que tengan puntas, que penetren en ángulo o que no tengan cabeza plana para ejercer presión en la cinta de butilo.

No apriete demasiado los tornillos de rosca doble.

No se pare en un lugar que no sea directamente encima de las viguetas de piso, los largueros, las viguetas de borde o las cabezas porque el sistema Trex RainEscape no soportará el peso.

No use clavos para sujetar las tablas de la terraza sobre el sistema Trex RainEscape.

No use cinta de butilo Trex Protect

NO superponga el material para canaletas o será necesario reemplazarlo

CONSEJOS ÚTILES

ES MÁS FÁCIL INSTALAR TREX RAINESCAPE ENTRE DOS PERSONAS

ACUMULACIÓN DE NIEVE

La nieve se acumulará en la terraza y, al derretirse, correrá a través del sistema.

HOJAS

Las hojas y la basura que se acumulen en las canaletas podrán retirarse del sistema mediante un lavado regular o con una fuerte lluvia.

SI LA CINTA NO SE ADHIERE

En áreas en las que la cinta no se adhiera, como el perímetro, el ladrillo o el estuco, use sellador Trex RainEscape para adherir el material.

Para estimar sus necesidades de materiales o para preguntas, visite nuestra página web trexrainscape.com o llámenos al **1-877-348-1385**

INSTALACIÓN BÁSICA

PARTES

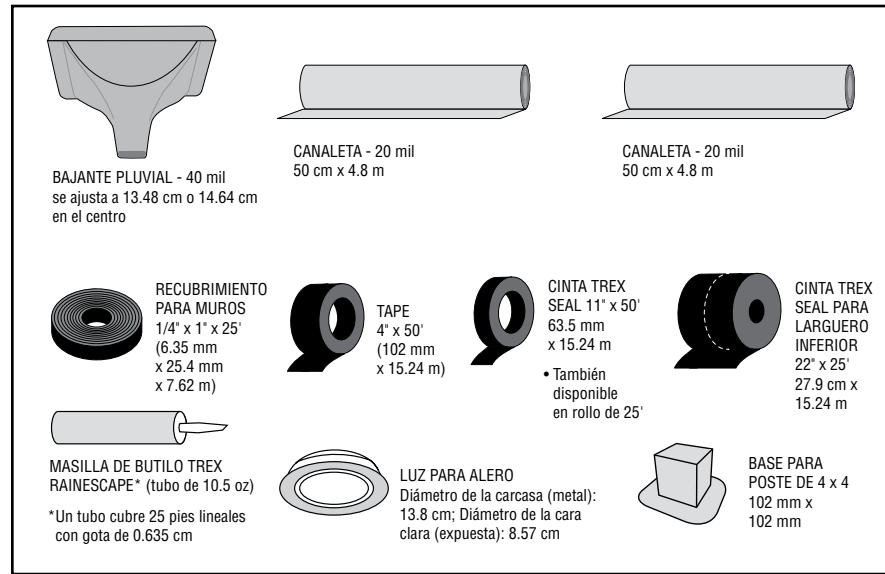

HERRAMIENTAS



FRAMING DETAIL

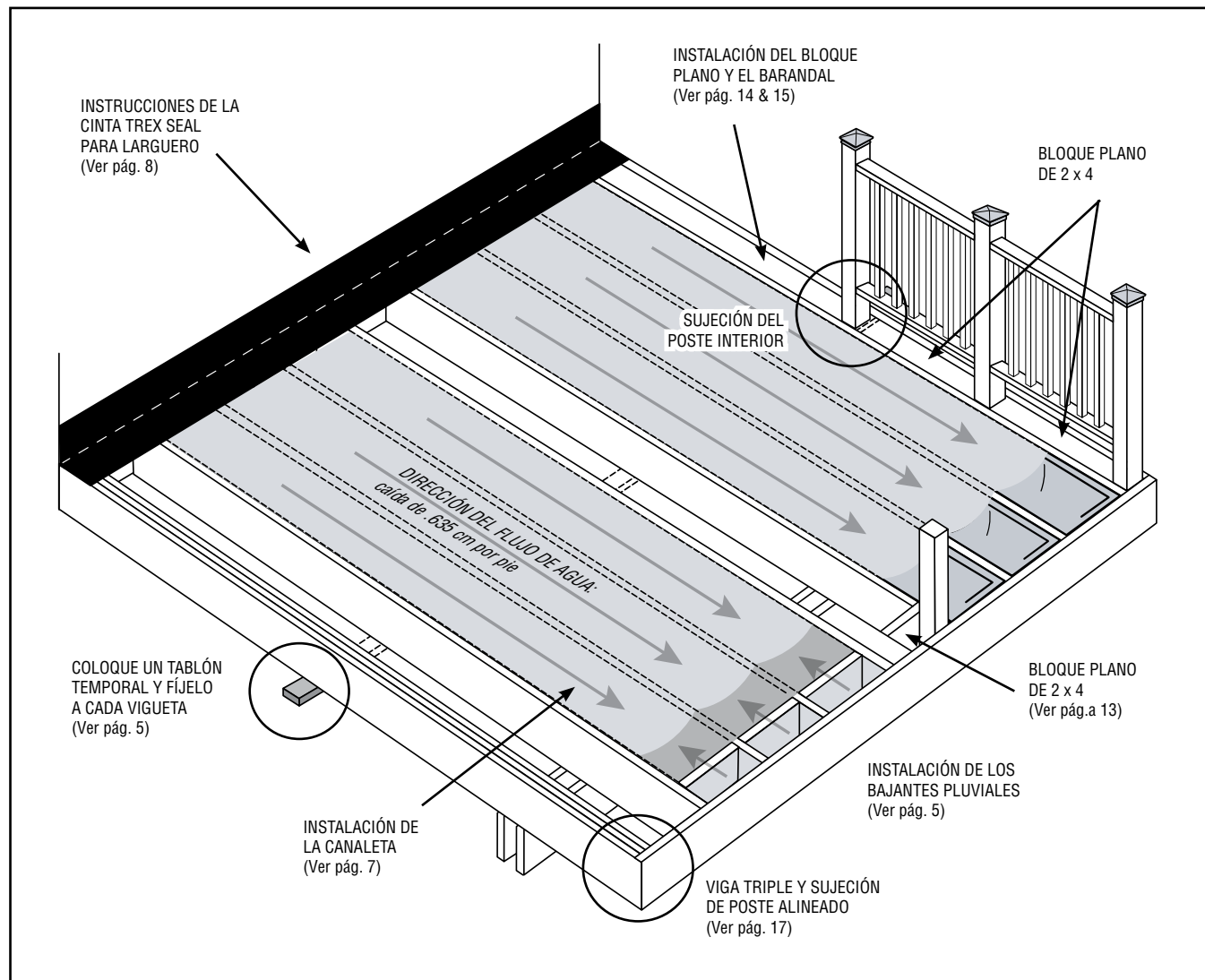

1. PREPARACIÓN

- » Lea cuidadosamente todas las instrucciones antes de empezar.
- » Coloque el tablón de mitad de tramo (1) o el bloque vertical (1A) para mantener la viga recta y evitar que se enrolle, o bien, debe instalarse el bloque y dejarse para evitar que las vigas se muevan si no se va a instalar un alero.
- » Podrá retirar el tablón intermedio al instalar el alero o el techo.

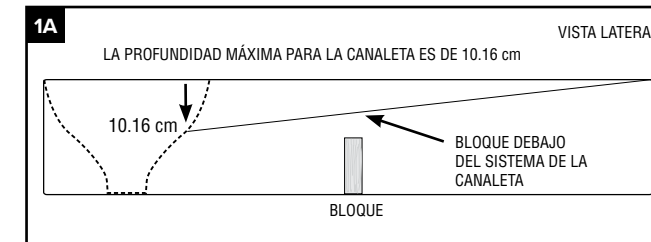
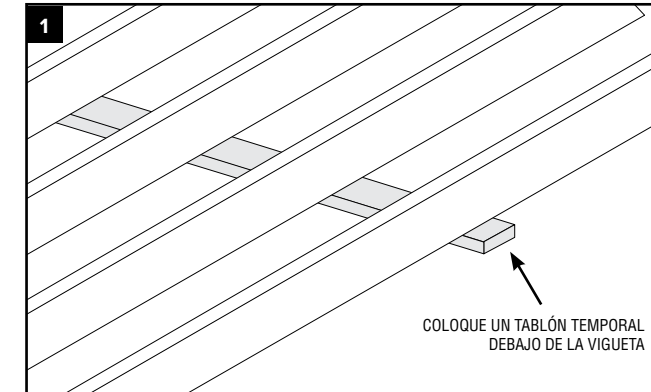

2. INSTALACIÓN DE LOS BAJANTES PLUVIALES TREX RAINESCAPE

- » Corte los bajantes pluviales a lo largo de la línea rasgada de uno de los lados de 13.48 cm o 14.64 cm, dependiendo del espacio que haya entre las viguetas.
- » Instale todos los bajantes pluviales a lo largo de las viguetas de borde y/o la tabla de larguero. El lado cortado debe estar en dirección de la terraza abierta.

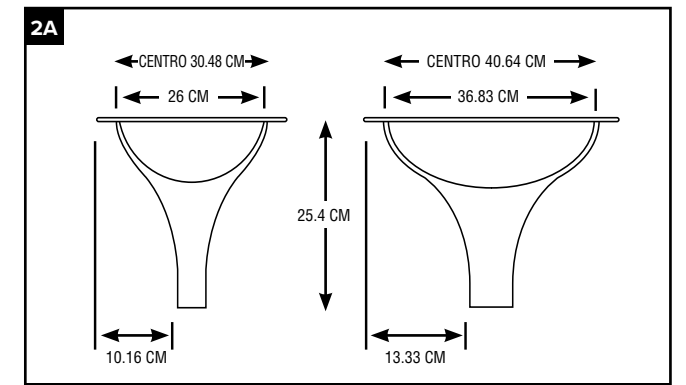
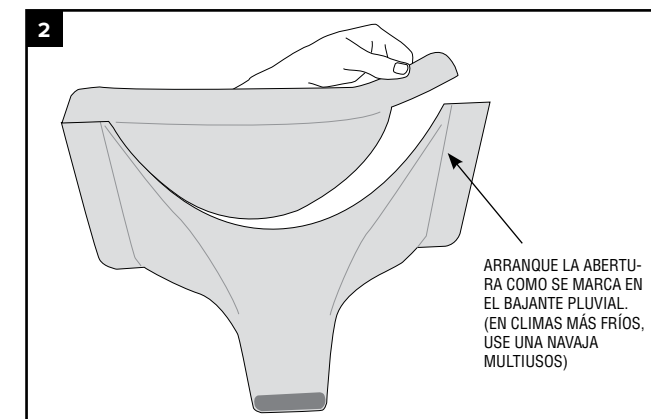

- » El bajante pluvial debe extenderse 2.54 cm dentro del canalón. Para ello, córtelo o extiéndalo como sea necesario. (2C)

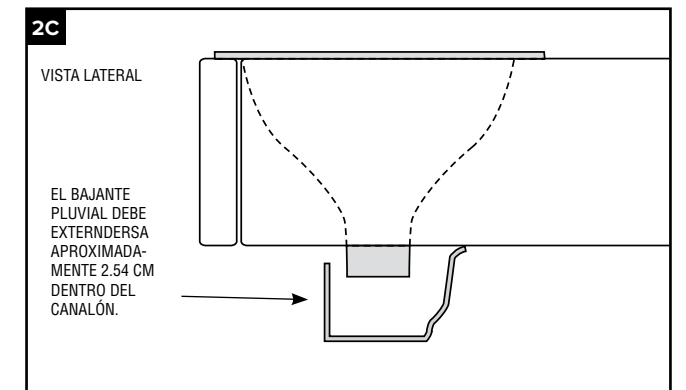
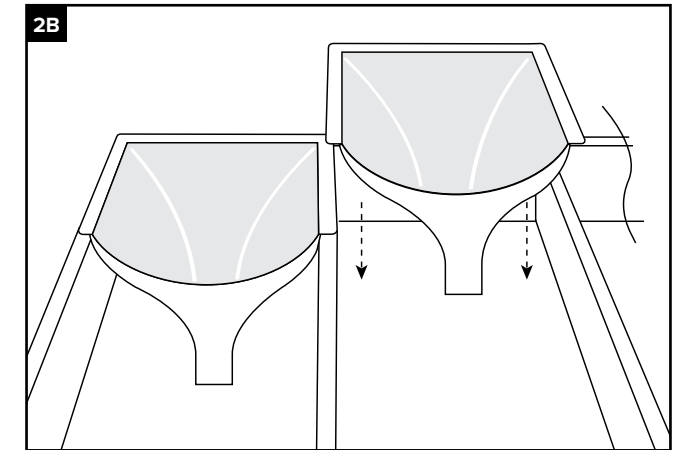

INSTALACIÓN BÁSICA

3. INSTALACIÓN DE LAS CANALETAS TREX RAINESCAPE

NOTA: Si la temperatura fluctúa drásticamente durante la instalación, asegúrese de aclimatar el material de la canaleta antes de instalarlo. Sobre todo si usa material de color negro. Puede hacerlo de dos formas.

»Desenrolle el material del canal, dándole tiempo al plástico para relajarse y aclimatarse a las temperaturas exteriores.

»Rollo del material del canal hacia arriba, lado liso/brillante para facilitar la instalación.

»El material para canaletas se enrolla hacia arriba, con el lado liso y brillante hacia adentro para facilitar la instalación.



BUSCAR VIDEO

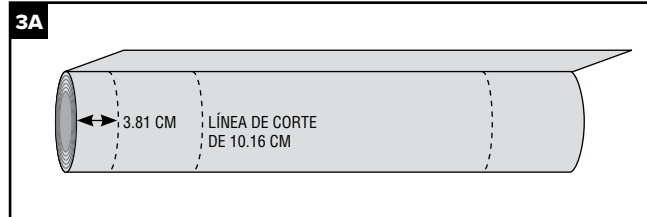

»Si instala el sistema en viguetas con 30.48 cm de espacio entre centros, corte 10.16 cm del lado de la marca de la línea rasgada de 3.81 cm. Luego, alinee el borde izquierdo de la canaleta con la parte externa de la vigueta (3A).

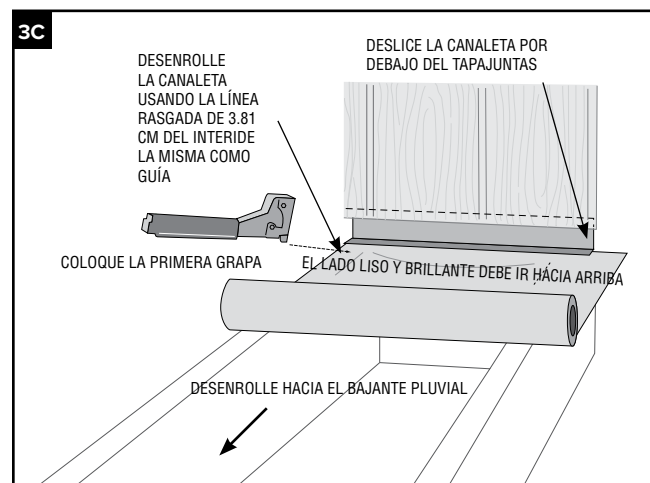
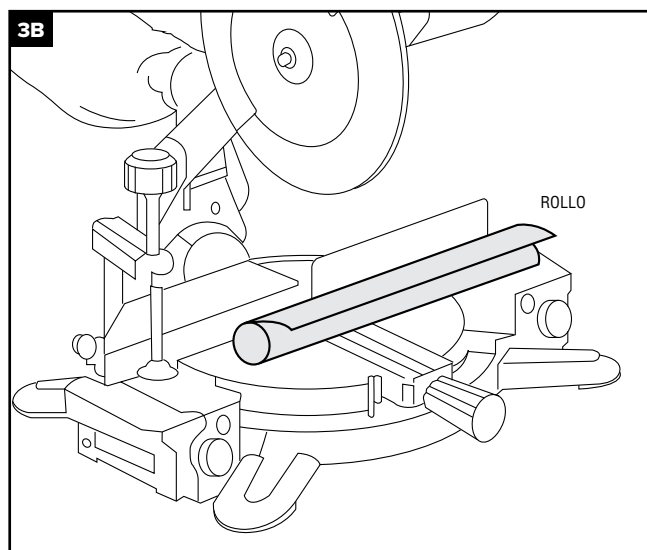

- »Aplique un cordón de sellador a lo largo de la tabla de larguero.
- »Detenga el rollo de manera que la línea rasgada de 3.81 cm quede del lado izquierdo. (3C)
- »Alinee la marca de 3.81 cm con la viga izquierda.
- »Coloque la primera grapa en la tabla de larguero, del lado de la línea rasgada de 3.81 cm. (3D)

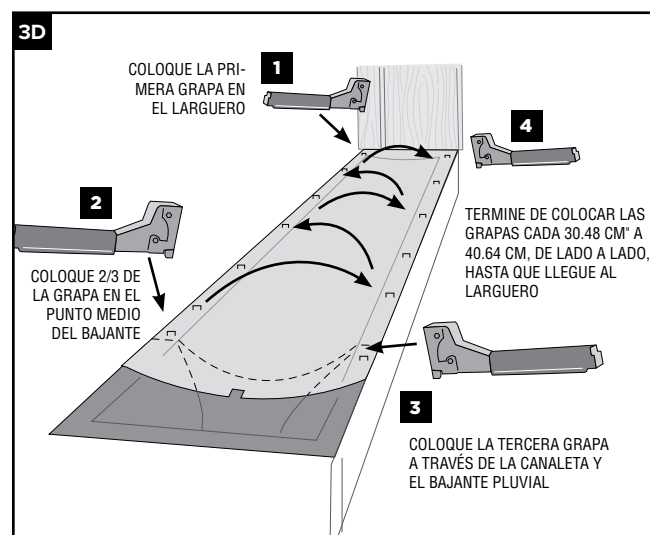

- »Desenrolle el canal hasta el bajante usando una ranura de 3.81 cm marca en la vigueta interior como guía.
- »Corte la canaleta del largo necesario hasta el muro que está detrás del bajante pluvial.
- »Para que no se vuelva a enrollar la canaleta, enrolle las últimas pulgadas de la hoja en sentido contrario. (3E)

NOTA: Si el tramo es más largo de 3.65 m, coloque la segunda grapa a la mitad de la viga izquierda.

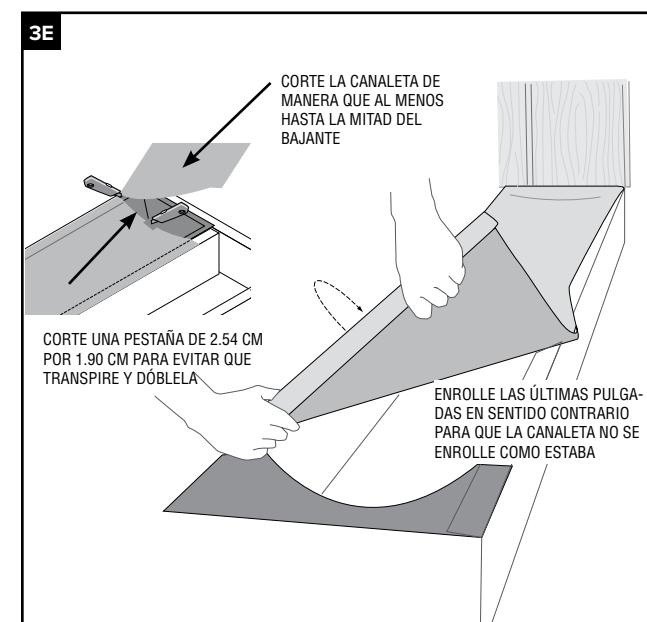

- »Tire de la canaleta para asegurarse de que se desenrolle y coloque la segunda grapa en la viga izquierda a través de la bajante. (3D)
- »Dé forma de bajante a la canaleta mientras alinea el borde de la marca con el interior de la viga.
- »Coloque la tercera grapa a través de la canaleta y la bajante en la viga derecha. (3D)
- »Tire de la esquina en el larguero y en la viga derecha, manteniendo toda la longitud de la canaleta lisa y sin arrugas para no impedir que fluya el agua. (3D)
- »Continúe engrapando cada 30.48 cm a 40.64 cm desde el bajante al larguero en ambas vigas para asegurar. (3D)
- »Corte una lengüeta de 2.54 cm de ancho por 1.90 cm en el borde central del canal (doble la lengüeta hacia abajo) para evitar la absorción. (3E)
- » El material de la canaleta debe cubrir toda la madera expuesta en la superficie de la terraza.

»Para verificar que la pendiente sea correcta, vacíe una taza de agua en la canaleta cerca de la tabla de larguero y asegúrese de que el agua baja por el bajante pluvial. (3F)

»Haga lo mismo con las demás canaletas.

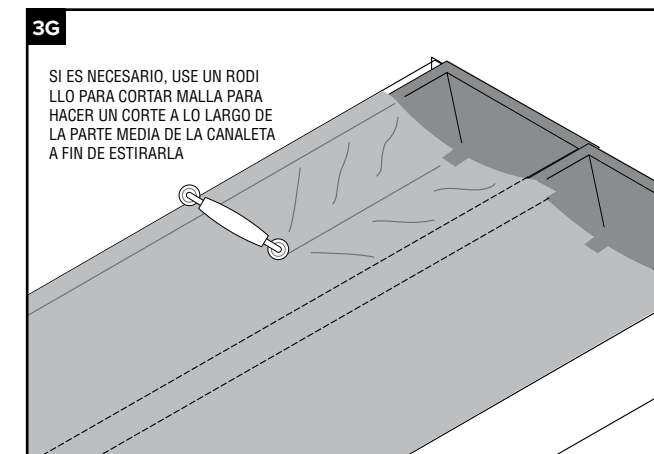
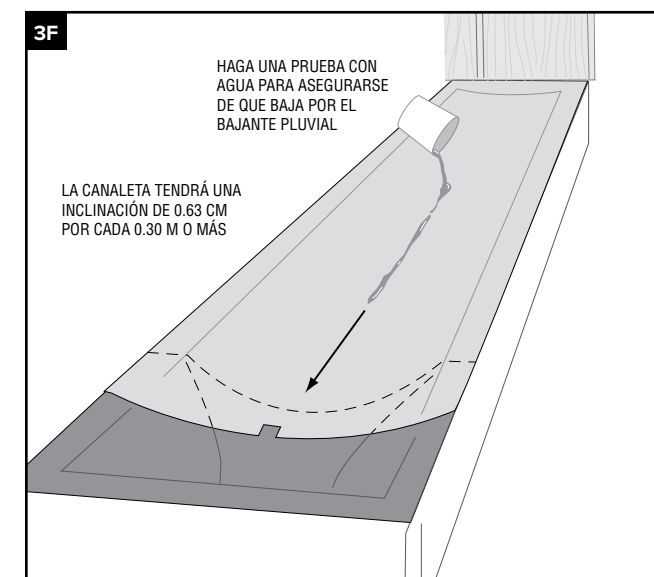

NOTA: Cuando la temperatura fluctúe mucho, el material de la canaleta se expandirá y contraerá. Está bien si se arruga un poco, siempre y cuando las arrugas no impidan que pase el agua.

4. COLOCACIÓN DE CINTA EN TODAS LAS UNIONES

»Corte el sobrante de canaleta en las uniones, manteniéndolas superpuestas para que la cinta cubra la parte superior de la vigueta y las uniones. (4A)



BUSCAR VIDEO

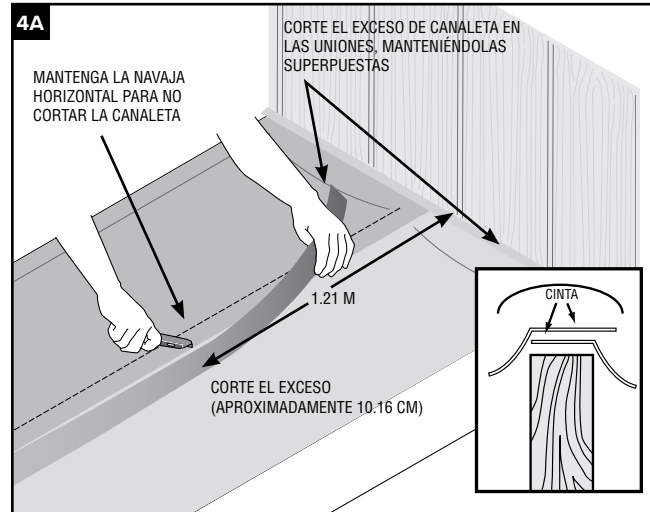

»Coloque cinta Trex RainEscape en las uniones, las viguetas y el perímetro, asegurándose de adherir el tapajuntas con cinta a la canaleta. (4B)

NOTA: La cinta funciona con compresión y debe quedar comprimida entre la terraza y la vigueta para sellar bien.

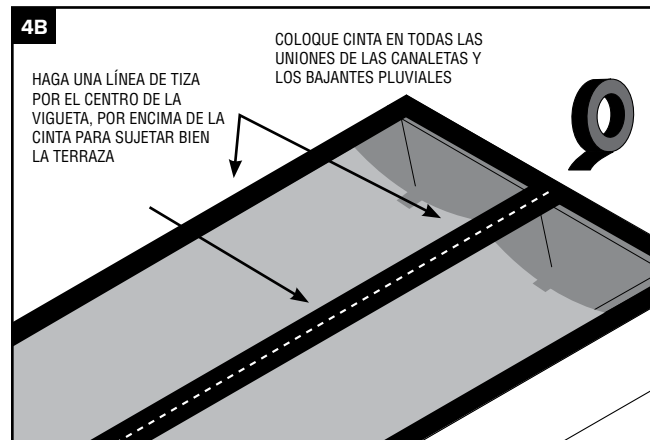

NOTA: La cinta de butilo nunca debe colocarse directamente sobre la madera. Debe colocarse encima del material de la canaleta o de una bajante.

5. CUATRO TIPOS DE TAPAJUNTAS:

Instalación del tapajuntas Trex Seal - Recomendado

- »Aplique una gota de masilla a lo largo del tablero de contabilidad.
- »Instale el sistema Trex RainEscape.
- »Marque una línea 13.97 cm por encima de la tabla de larguero y por debajo del revestimiento.

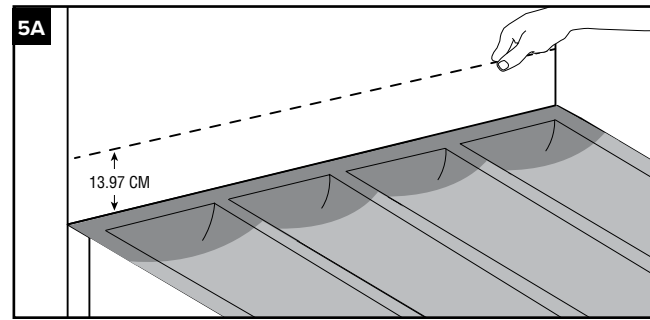

»Desenrolle la cinta Ledger Trex Seal y córtela a la medida. (5B)

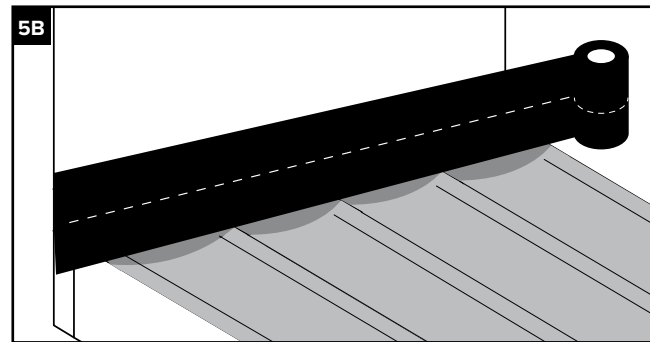

»Doble la cinta para larguero Trex Seal a la mitad a lo largo. Retire uno de los protectores antiadherentes y presione la cinta para adherirla a la superficie vertical, a lo largo de la línea que está a 13.97 cm de la tabla de larguero. (5C)

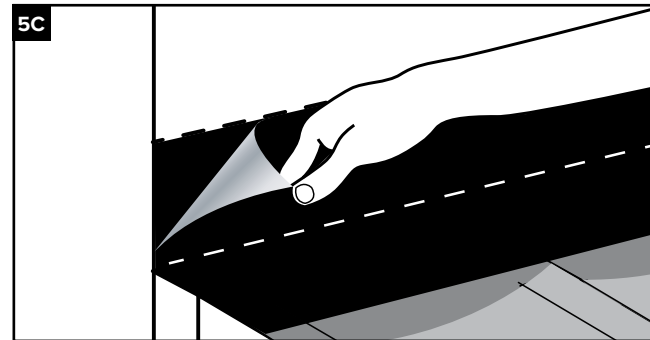

»Una vez que haya fijado la mitad de la cinta a la superficie vertical, retire el segundo protector antiadherente, desdoble la cinta para larguero Trex Seal y presiónela firmemente contra el sistema Trex RainEscape. (5D)

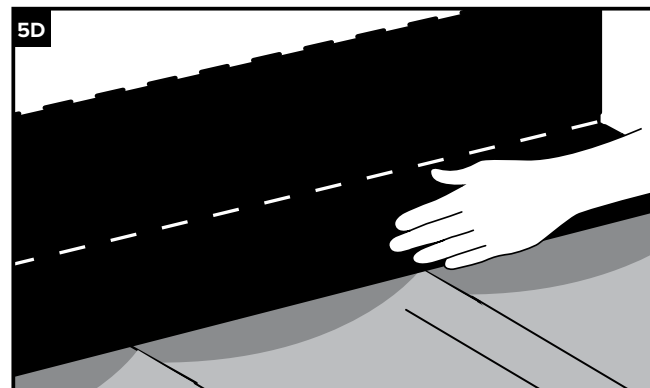

Con tapajuntas

»Al usar tapajuntas, coloque sellador en la tabla de larguero y entre el tapajuntas y la canaleta. Coloque cinta por encima del tapajuntas y en la parte superior de la canaleta. (5D)



BUSCAR VIDEO

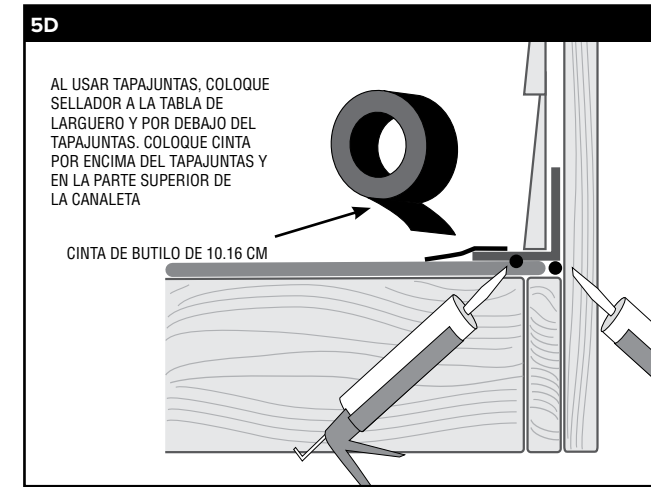

Tapajuntas con ladrillo o estuco

»Haga un corte en el mortero o la junta de cemento. Coloque sellador al tapajuntas en forma de "Z" para adherirlo al mortero. Instale la canaleta por debajo del tapajuntas como se muestra en la figura (5E). Cinta sobre tapajuntas en la parte superior de la cubeta con la cinta de butilo RainEscape de 10.16 cm.

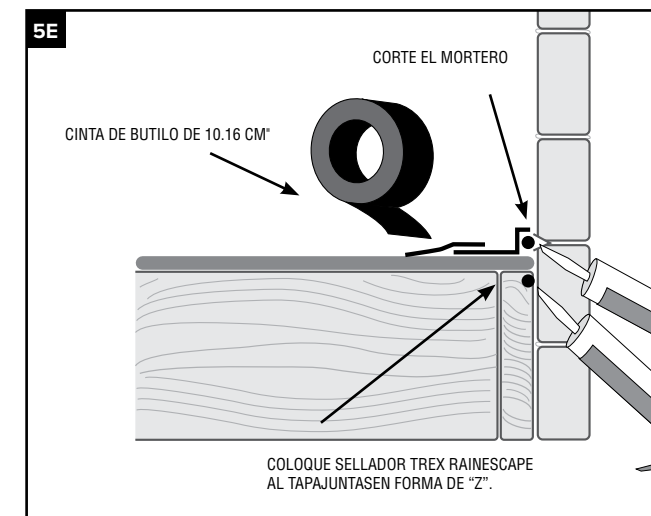

Sin tapajuntas con ladrillo o estuco

»Si hará la instalación contra ladrillo o estuco y NO requiere sello completamente hermético, use el método del sellador. (5F)

Trex no recomienda instalar el sistema sin tapajuntas. Si no es posible instalarlo con tapajuntas, consulte las disposiciones para excepciones en el código oficial de construcción vigente en su localidad.

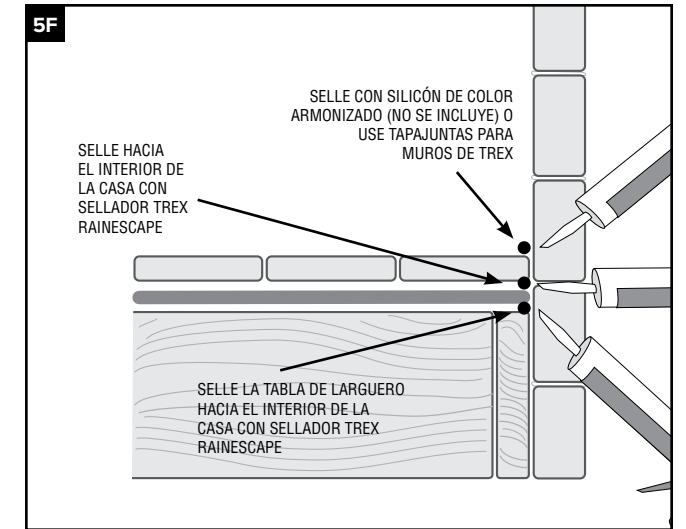

6. TIRA DE ESPUMA TAPAJUNTAS PARA MUROS

»Corte una pieza de tapajuntas autoadhesivo para muros del mismo ancho que la terraza. (6A)

»Retire el papel del tapajuntas para muros y adhiéralo al borde de la terraza. (6B)

»Empuje la primera tabla de la terraza contra la casa para comprimir el tapajuntas para muros. Luego fije la terraza. (6C)



BUSCAR VIDEO

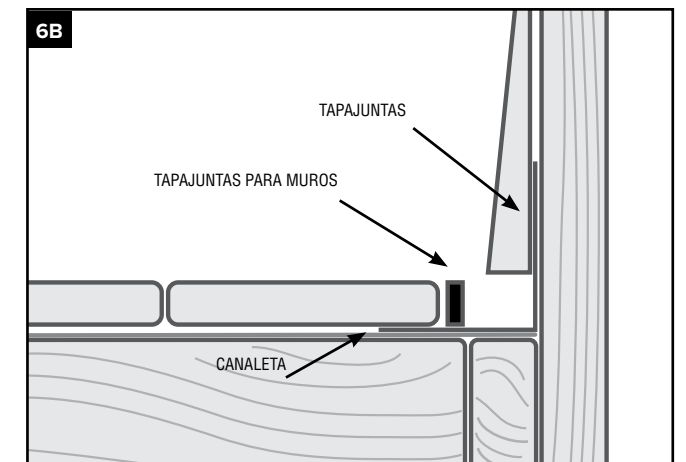
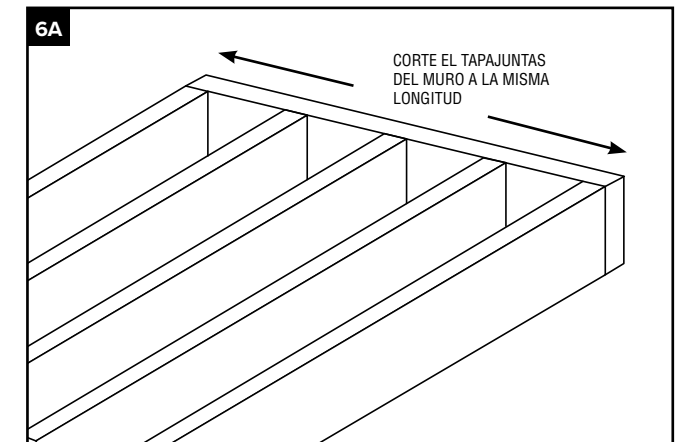

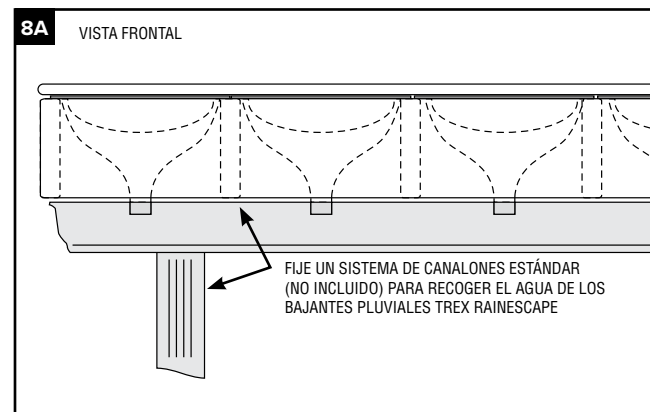
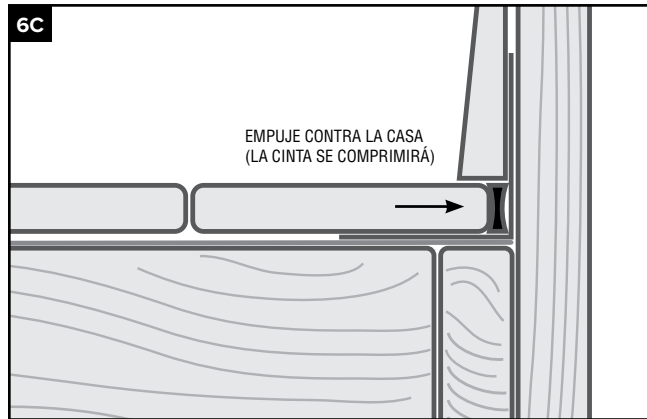

NOTA: Instalar un reborde de limpieza le permitirá acceder a la línea de canalones después de la instalación.

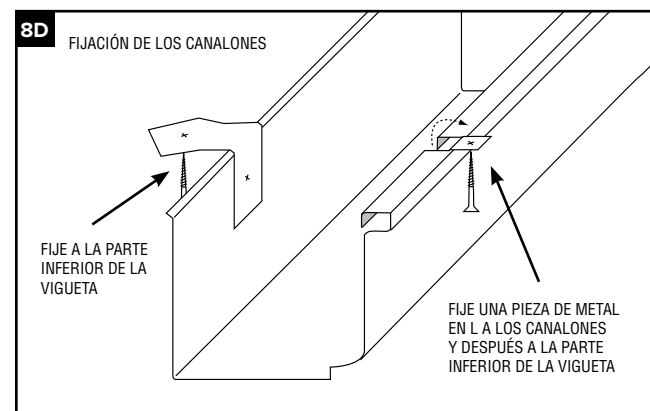
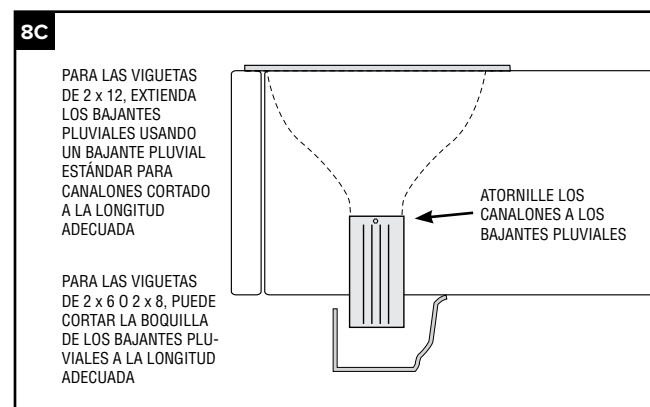
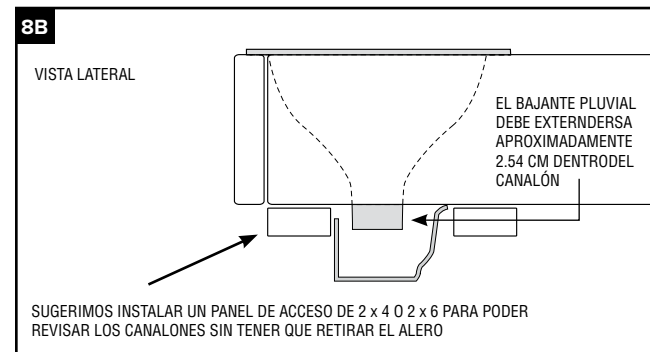

7. INSTALACIÓN DE LA SOLERA

»La tabla de la cubierta pasa por la fascia (7).

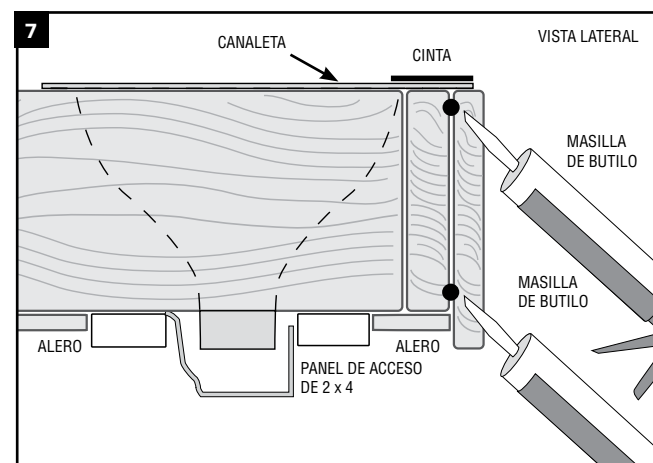

8. INSTALACIÓN DE UN SISTEMA DE CANALONES (no incluido)

»Antes de instalar un sistema de canalones, haga una prueba de agua para limpiar el sistema y verificar que no tenga fugas.

»Fije un sistema de canalones estándar para recoger el agua de los bajantes pluviales Trex RainEscape.

INSTALACIÓN DE LA LUZ PARA ALERO TREX

EQUERIDOS PARA LA INSTALACIÓN

Compra de luz de plafón de TREX RainEscape o de Transformador TREX/DEKOR, cable de extensión de luz de TREX y divisor para luz de TREX para la operación. Se venden por separado.



HERRAMIENTAS NECESARIAS

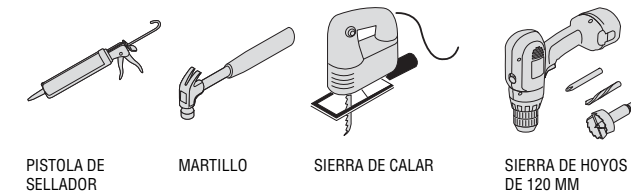

ORGANIZACIÓN DE LAS LUCES

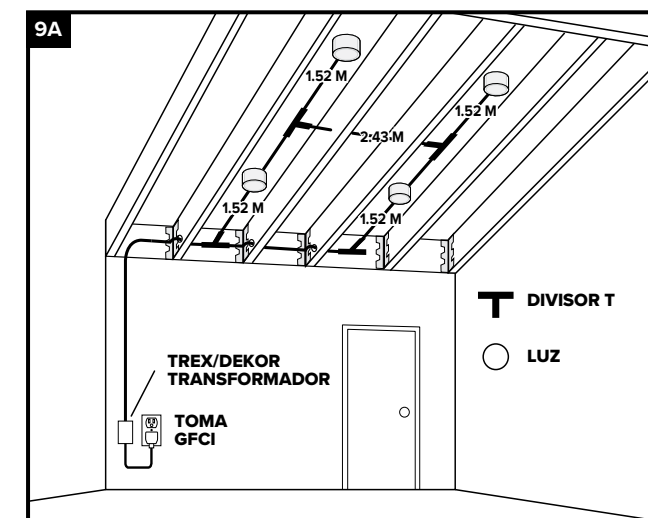

»Coloque una luz cada 1.52 m o con la separación que desee.

INFORMACIÓN GENERAL

»SIEMPRE consulte los códigos locales antes de empezar un proyecto.

»USE SOLO UN TRANSFORMADOR TREX. Si usa otro transformador se anulará la garantía.

»Debe instalar las luces en un lugar seco.

»Deje que se enfríen antes de retirarlas.

»Debe haber una zona de enfriamiento sin obstrucciones alrededor y por encima de la luz. En ninguna circunstancia debe reducir esta zona de 5.08 cm con aislante o material de construcción.

CAPACIDAD DEL TRANSFORMADOR POR TIPO

Tipo de luz	Transformador de 8.3 A (TRANSFORMADOR DE 83 DL)	Transformador de 2.5 A (TRANSFORMADOR DE 25 DL)
Luz para alero	23	7

La lista anterior es para el número máximo de cada luz. Si mezclará luces, comuníquese con Trex para determinar si necesita más de un transformador.

PLANIFICACIÓN

NOTA: Al diseñar su terraza, planifique la ubicación de las luces, de la toma eléctrica, del temporizador y del atenuador de luz. Deben estar accesibles para darles mantenimiento. NECESITA instalar una toma GFCI para evitar daños por las fluctuaciones de corriente.

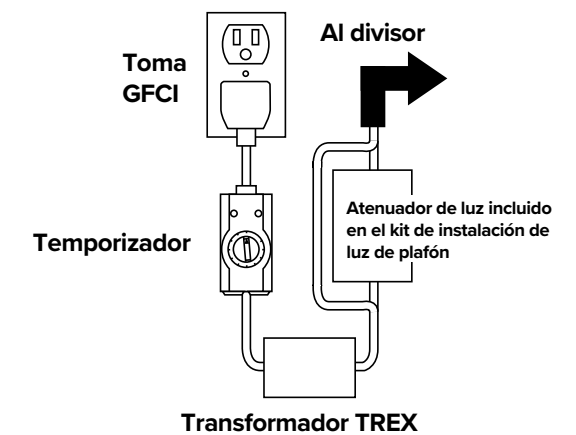

1. El control remoto del atenuador funcionará en un radio de 9.1 m de la unidad.
2. El atenuador debe instalarse en un lugar seco.
3. El temporizador debe instalarse verticalmente, con el receptáculo hacia abajo y al menos a 30 cm del nivel del piso, conforme a la altura establecida en el código federal de seguridad. Debe recibir la luz del sol para usar la función de amanecer y atardecer.

NOTA: Consulte un electricista para instalaciones en las que el transformador se conecta a un interruptor de aire acondicionado.

INSTALACIÓN DEL CABLEADO

NOTA: Recomendamos instalar el cableado y los separadores antes de instalar la terraza y los barandales.

»Use cable de conexión macho a macho (las longitudes varían) que se conectará a cada divisor requerido.

1. Debe pasar los cables a través de la viga de la terraza en el lugar deseado. NO pase los cables entre los tablones y las vigas de la terraza. Fíjelos al marco con grapas para cable con una separación mínima de 0.6 cm. NO machuque el aislante del cable con las grapas.

MEDICIONES

1. Mida la longitud de la viga y divídala por 5.
2. Mida el ancho de la viga y divídalo por 5.
3. Multiplique la respuesta del #1 por la respuesta del #2, para obtener el número total de luces. (9B)

NOTA: Es mejor tener demasiadas luces en el área. Después podrá añadir un atenuador para suavizar la iluminación.

EJEMPLO DE UNA INSTALACIÓN DE LUZ DE 1 FILA PARA VIGUETAS DE MENOS DE 2.44 M

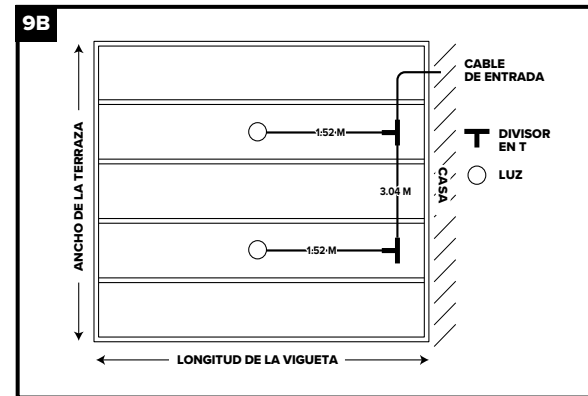

EJEMPLO DE UNA INSTALACIÓN DE 2 FILAS DE LUCES PARA VIGAS ENTRE 2.76 - 3.65 m

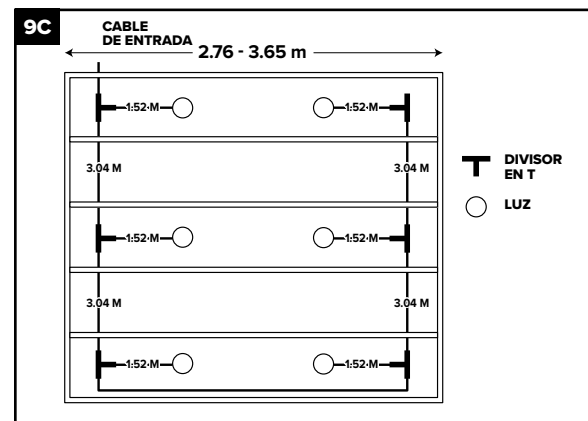

EJEMPLO DE UNA INSTALACIÓN DE 3 FILAS DE LUCES PARA VIGAS ENTRE 3.96 - 4.87 m

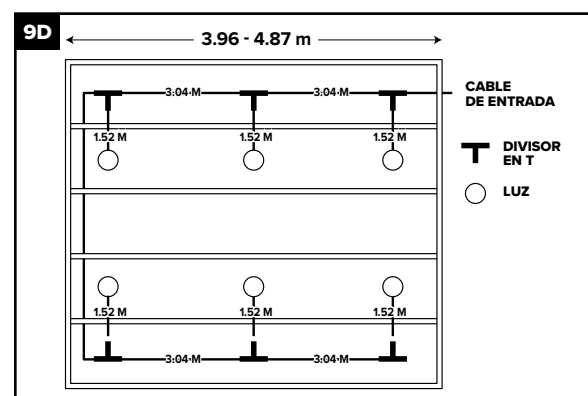

CONEXIONES

1. Instale los divisores en la parte interior del marco con el material incluido. Instale un divisor en cada unión por la que pasará una fila de luces.
2. Pase el cable a través de la viga y enrrolle 30 cm a 60 cm de cable adicional en el área donde instalará la luz. Fíjelo con grapas a la parte lateral de la viga (asegúrese de que la grapa no perfora el cable).
3. Cierre las conexiones hembra en los divisores con capuchones o silicona resistente a la intemperie.

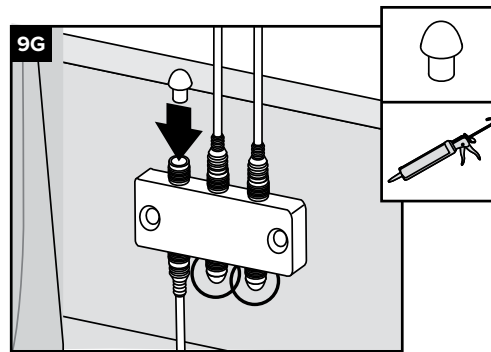
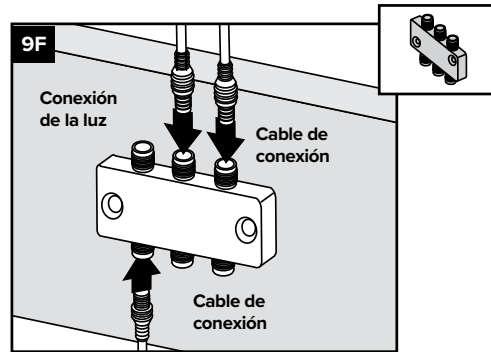
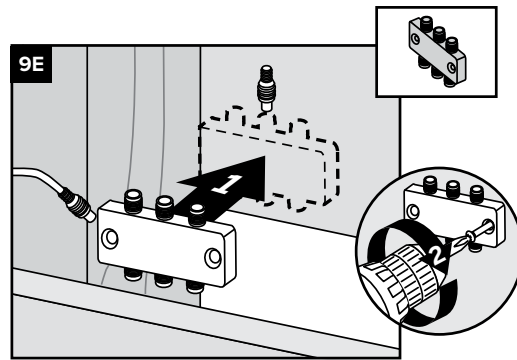

INSTALACIÓN DE LAS LUCES

- »Instale el techo que desee. Asegúrese de recordar dónde se encuentra el extremo del cable.
- »Marque el lugar donde se instalará la luz y use una sierra de hoyos de 120 mm para hacer una perforación (puede usar una sierra de calar en su lugar).
- »Jale el extremo del cable a través de la perforación y conéctelo a la luz.
- »Doble hacia arriba los resortes color naranja y empuje la luz por la abertura. Los resortes se doblarán hacia abajo y sujetarán la luz en su lugar.
- »Si usa la función de dirección de la luz, gírela de modo que ilumine el área que desea.

MODIFICACIONES Y CASOS ESPECIALES

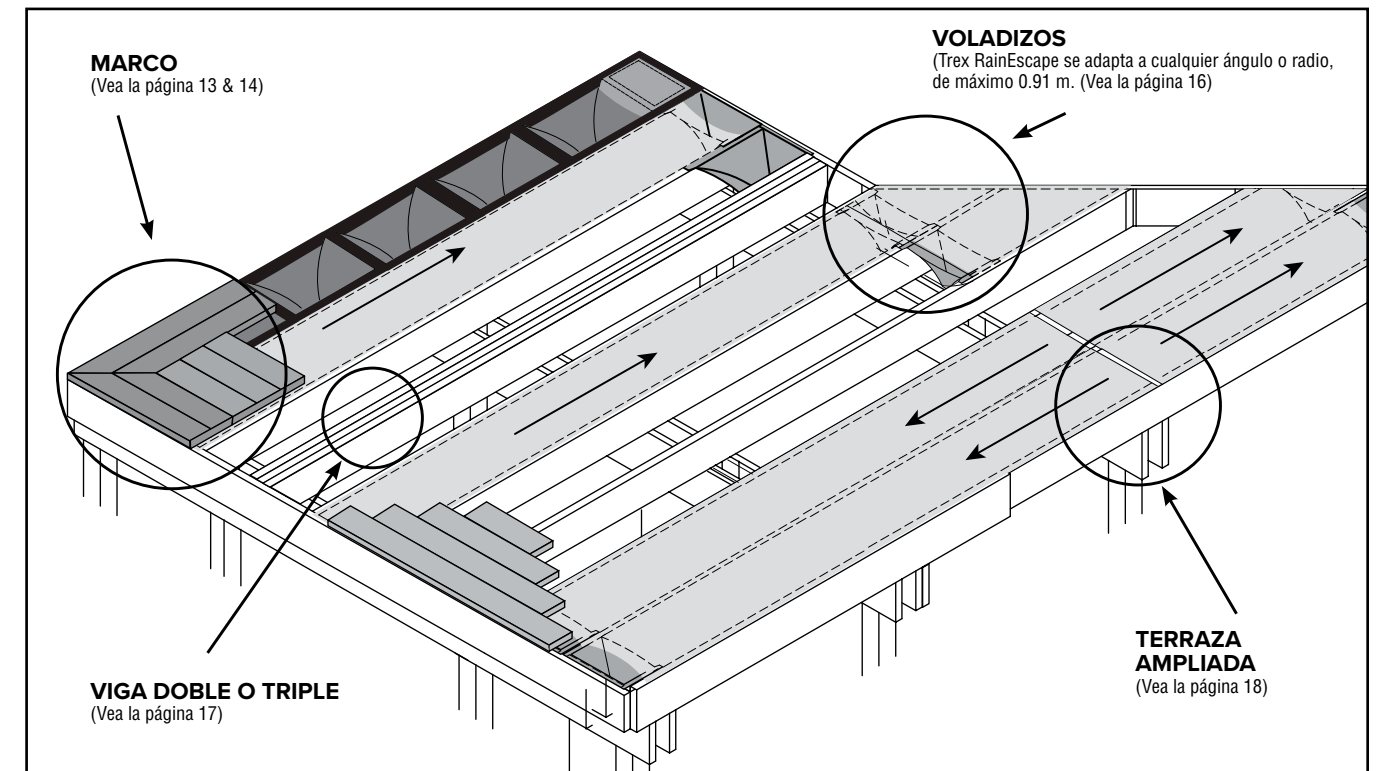

10A. BLOQUEO PLANO, MARCO DE IMAGEN INDIVIDUAL/ TABLERO DE INTERRUPTORES

- »Coloque un tablón horizontal alineado con la parte superior de la viga, desde la tabla de larguero hasta la viga de borde.
- »Selle entre los bloques y la unión con las viguetas.
- »Cubra el tablón con la canaleta, asegurándose de superponerla con el bajante pluvial y la canaleta más cercanos.
- »Coloque cinta en todas las uniones y donde haya tornillos.



BUSCAR VIDEO

NOTA: No use bloque plano más largo de 2 x 6.

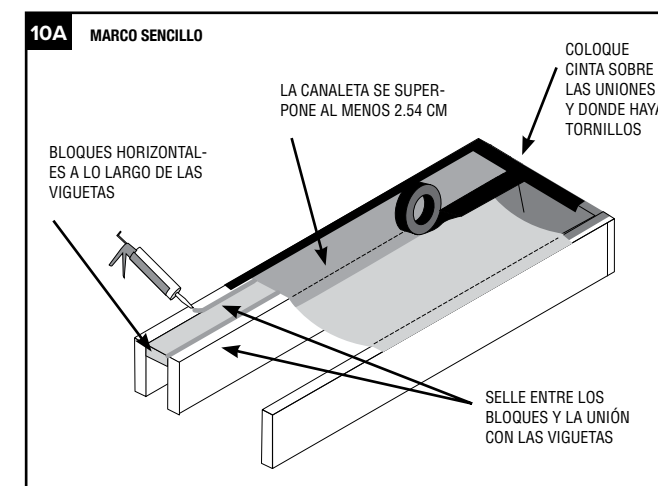

10B. MARCO DOBLE O TRIPLE: CAJA DE ESCALERA

- »Coloque un bloque de 27.94 cm horizontal en los extremos del espacio para soportar una terraza a 45°.
- »Instale una caja de escalera de 2 x 4 para soportar los bajantes pluviales.
- »Corte las boquillas de los bajantes pluviales para ajustarlos a los canales.
- »Coloque los bajantes pluviales en la caja de escalera (NO quite las aberturas laterales).
- »Instale un pedazo de material de canaleta sobre el bloque de 27.94 cm, asegurándose de superponer los bajantes pluviales y la canaleta adjunta.
- »Coloque cinta sobre el bloque, las juntas y las uniones, asegurándose de que todos los tornillos penetren a través de la canaleta y la cinta.



BUSCAR VIDEO

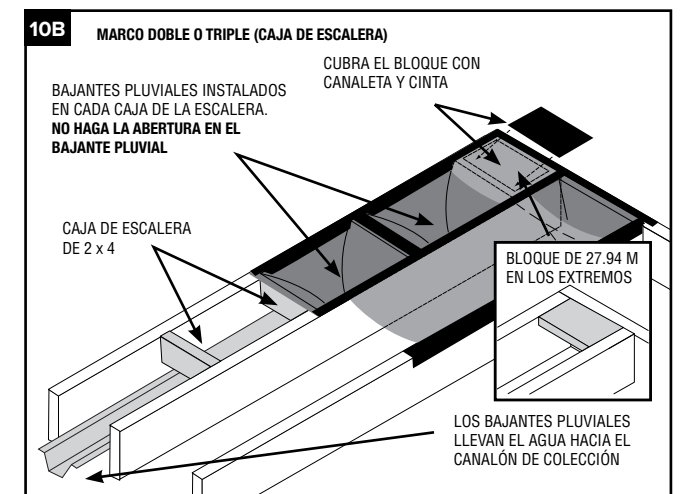

10C. MARCO DOBLE O TRIPLE: CALZAS DE 2 X 4

»Instale el sistema Trex RainEscape conforme a las instrucciones anteriores. (Páginas 5 a 9).

»Coloque cinta en todas las juntas y uniones.

»Atornille un bloque de calza de madera tratada a presión de 2 x 4 por encima del sistema RainEscape instalado, por encima de las viguetas y donde necesite bloque para soportar las tablas de la terraza.

»Fije la terraza. (Al fijar la terraza, use sujetadores que no atraviesen toda la calza de 2 x 4).



BUSCAR VIDEO

»Coloque sellador alrededor del bloque plano. Cubra con material de canaleta y coloque cinta en las uniones.

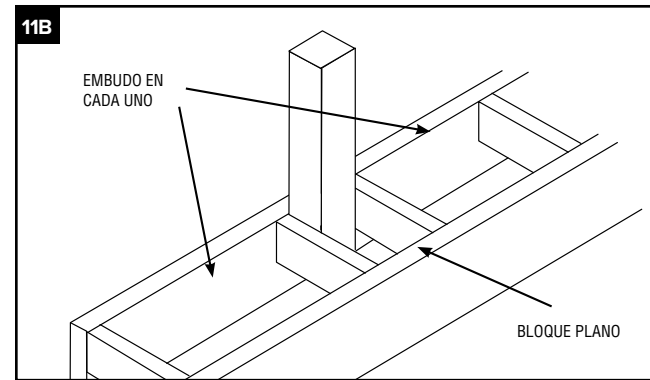

12. USAR LA BASE PARA POSTE DE 4 X 4 TREX RAINEscape

»Instale la canaleta como se muestra en el número 12A de esta guía de instalación.

»Coloque sellador alrededor del poste, a no más de 2.54 cm por encima de la base del mismo.

»Deslice la base para poste hasta que quede encima del sellador y coloque cinta en los rebordes y hacia la parte superior de la canaleta y después en la parte superior de la base para poste hacia el poste de 4 x 4.

»Después de instalar la terraza, fije la manga del poste.

»Si no usa mangas de poste para la terraza final, corte la base para poste a la altura de la terraza terminada. (12E)

»NOTA: Las bases para postes solo están disponibles para postes de 4 x 4. Consulte otros tamaños y obstrucciones en la sección 13.



BUSCAR VIDEO

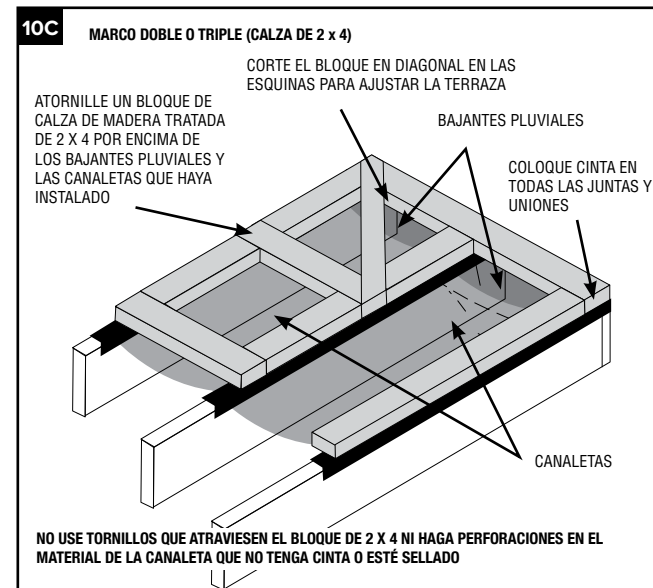
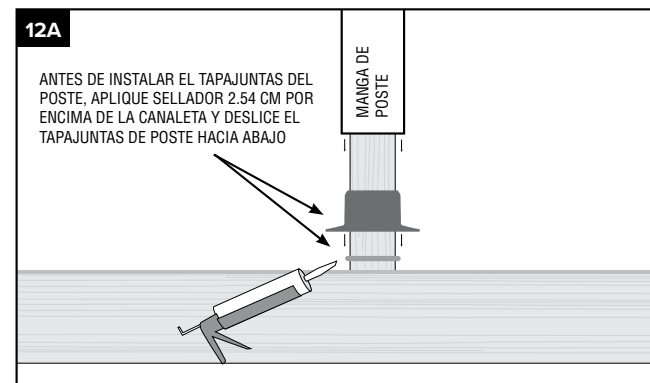

11. INSTALACIÓN DE LA BARANDA USANDO EL MÉTODO DE CAJA DE ESCALERA

»Si desea instalar un poste empotrado con doble marco exterior usando el método de caja de escalera:

»Decida dónde deberá sujetar cada poste

»Use bloque vertical y plano en el lugar deseado, como se muestra en la ilustración. (11A)

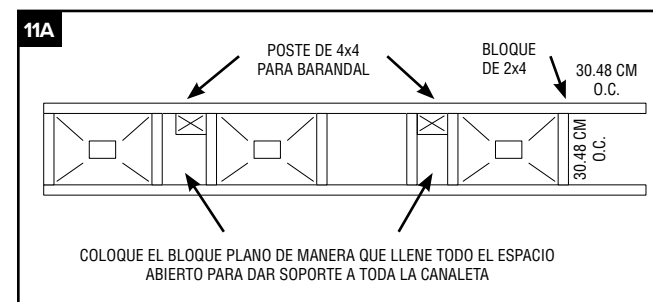

»Cubra todo el bloque plano con material de canaleta y selle todas las uniones.

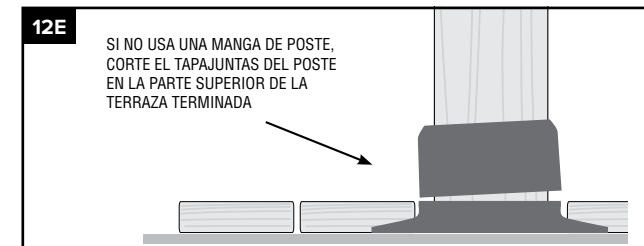
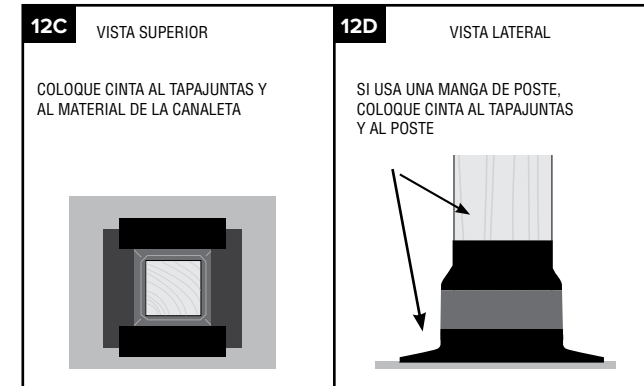
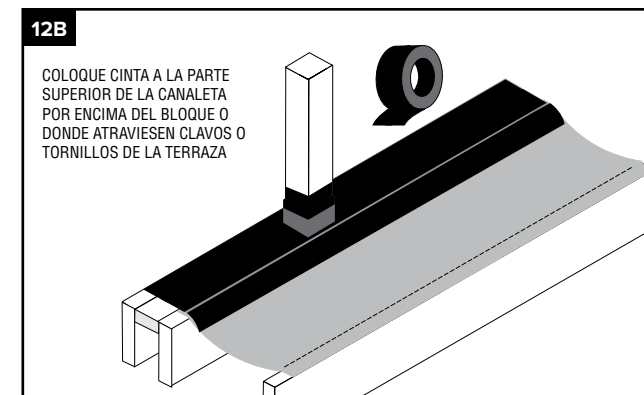

13A. POSTES PARA BARANDAL, POSTES DE 6X6 Y OBSTRUCCIONES AL USAR BASES PARA POSTES DE 4X4

»Para instalar un poste o una obstrucción en la vigueta de borde interior, primero marque los bordes del poste en la canaleta y trace dos líneas diagonales, de una esquina a otra. Corte a lo largo de las diagonales. (13A)

»Levante las pestañas e instale el poste.

»Cubra el resto del bloque plano con canaleta y fíjela con grapas. (10A)

»Corte el borde del poste en cuatro secciones iguales. (13B)

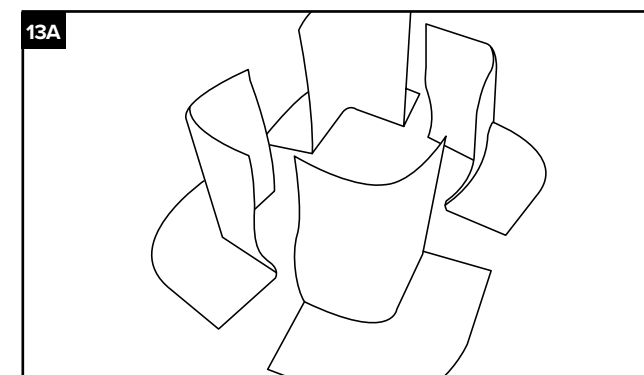

»Sujete una pieza a cada esquina del poste. (13B)

»Coloque cinta desde la parte inferior de la canaleta, hacia arriba del poste, superponiendo las capas para asegurarse de hacer un sello hermético y alrededor del poste, bajando hacia la canaleta. (13B)

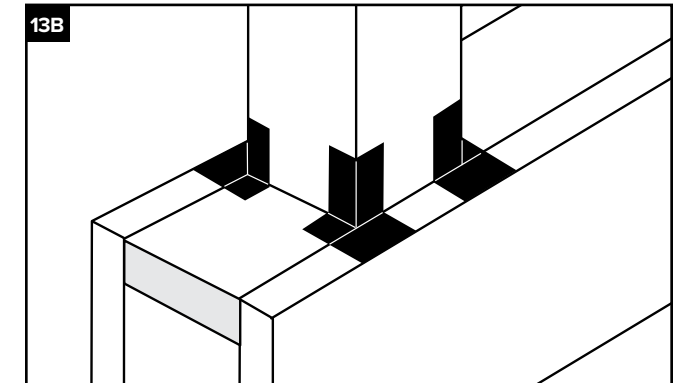

13B. POSTES DE 6 X 6 Y OBSTRUCCIONES AL NO USAR BASE PARA POSTE DE 4 X 4

»Para instalar un poste o una obstrucción en el interior de la vigueta de borde, primero marque los bordes del poste en la canaleta y trace dos líneas diagonales. Corte a lo largo de las líneas diagonales.

»Levante las pestañas e instale el poste.

»Engrape la canaleta siguiendo las instrucciones anteriores. (13B)

»Coloque cinta desde la parte inferior de la canaleta, hacia arriba del poste, superponiendo las capas para asegurarse de hacer un sello hermético y alrededor del poste, bajando por la canaleta. Corte la cinta en ángulo de 45° en todas las esquinas. Coloque un pedazo pequeño de cinta sobre las esquinas en las que se juntan la canaleta y el poste, a fin de sellar las esquinas y evitar fugas. (13B)

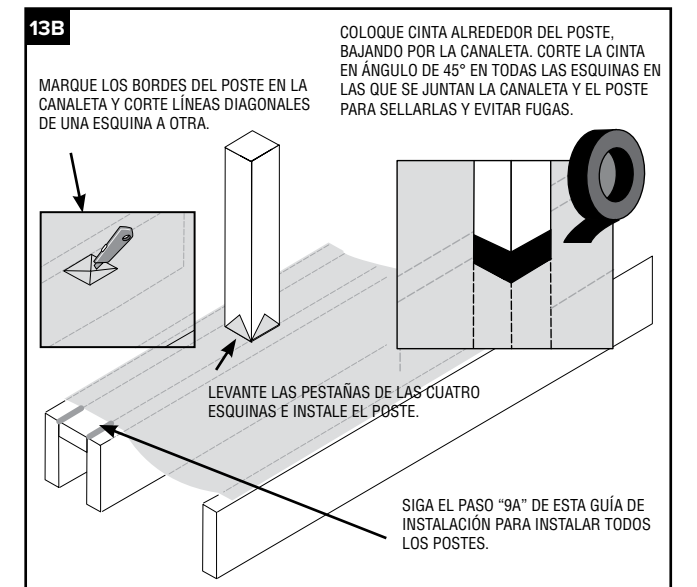

BUSCAR VIDEO

14. POSTES DE MONTAJE EN SUPERFICIE EN UNA VIGA SÓLIDA O UN BLOQUE PLANO

»Al usar postes de montaje en superficie, haga perforaciones previamente y coloque una pequeña cantidad de sellador de butilo en las roscas de los tornillos para sellarlas.

»NO use demasiado sellador para que no se desborde en la terraza y el montaje del poste.

NOTA: Visite Trex.com, donde encontrará instrucciones detalladas para después del montaje.

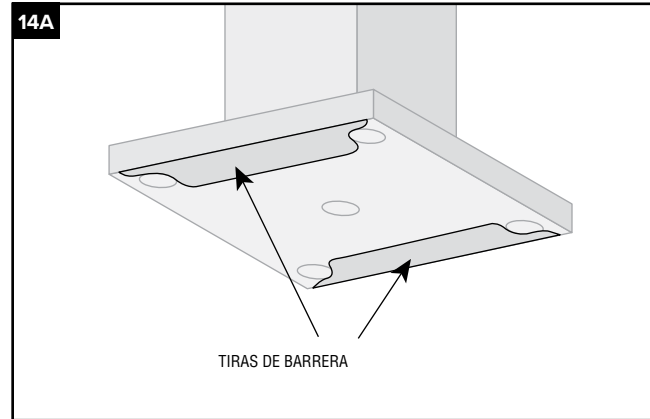

»Inserte las (2) tiras de barrera de acero inoxidable debajo de los orificios de los pernos de montaje. Las tiras de barrera son necesarias solo si se fija el poste directamente a la estructura tratada a presión.

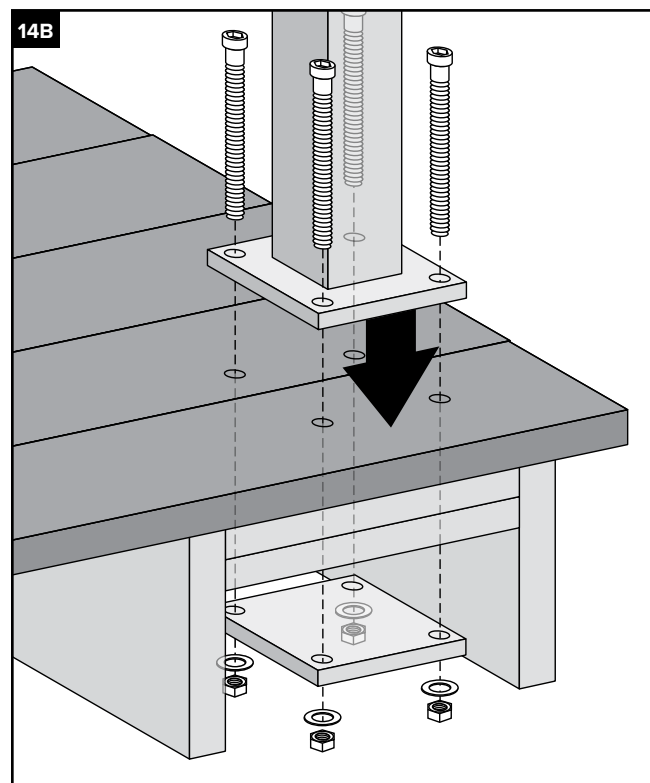

»Fije los postes con cuatro pernos de cabeza hexagonal, arandelas y tuercas de 1 cm x 15.2 cm, junto con la placa trasera de aluminio en la parte inferior del bloqueo.

15. BAJANTES PLUVIALES EN VOLADIZO

»Despegue la parte cortada del panel frontal de bajante pluvial.

»En la parte trasera del bajante pluvial, dibuje una línea de una esquina a otra, bajando 2.54 cm. Corte el bajante pluvial siguiendo la línea. (En algunos bajantes, la línea ya viene indicada).

»Coloque grapas en el material de la canaleta desde el extremo del voladizo por encima de la canaleta existente. Repita todos los pasos como sea necesario para instalar las canaletas.

»Coloque cinta en todas las juntas y uniones.



BUSCAR VIDEO

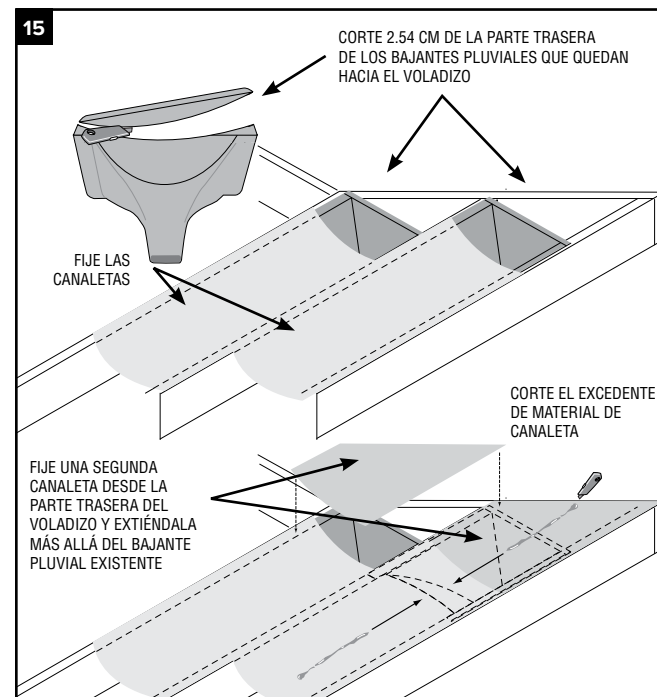

16. DESAGÜE DE LOS CANALONES DEL SEGUNDO PISO EN LA TERRAZA

»Coloque bloques rectangulares de 3.65 m x 4.87 m de espacio entre centros en donde sale el agua de los canalones del segundo piso a la terraza. (16B)



BUSCAR VIDEO

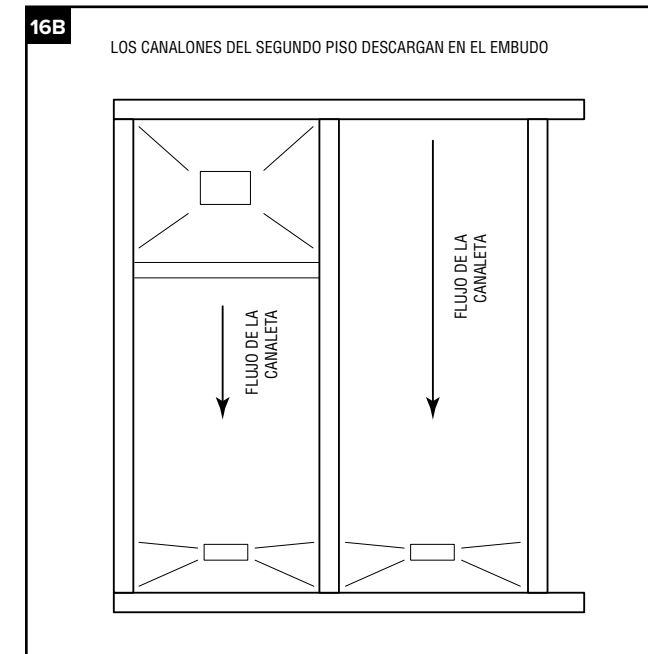
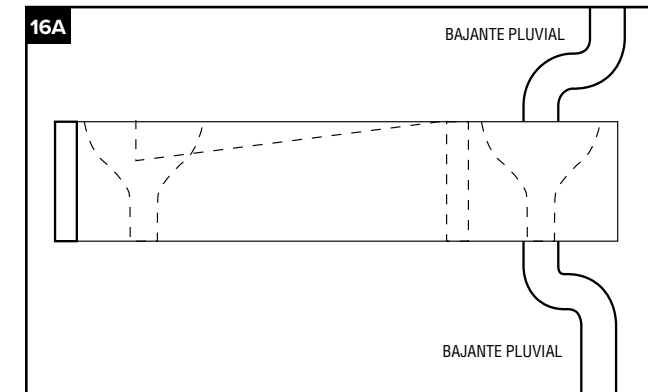

»Coloque los bajantes pluviales en rectángulo (NO RETIRE LAS ABERTURAS).

»Fije los bajantes pluviales con cinta.

17. INSTALACIÓN DE UNA CANALETA SOBRE UNA VIGA DOBLE O TRIPLE

»Coloque sellador entre cada viga y vigueta para asegurar un sello hermético entre las vigas y viguetas.

»Cubra la parte superior de la viga o vigueta con el material de la canaleta que se superpone con las dos viguetas adyacentes. Cubra con cinta las costuras y el material de la canaleta donde puedan penetrar tornillos.

»Cubra con cinta adhesiva la parte superior de la viga triple o vigueta y el material de la canaleta que se encuentra encima de la viga o vigueta.

»NOTA: Debe cubrir toda la madera con material de canaleta y colocar cinta en las partes donde fijará la terraza con tornillos.

Si instalará un poste en ese lugar, consulte el código oficial de construcción vigente en su localidad antes de la instalación para asegurarse de respetar los requisitos de seguridad y se apega a las disposiciones del código.



BUSCAR VIDEO

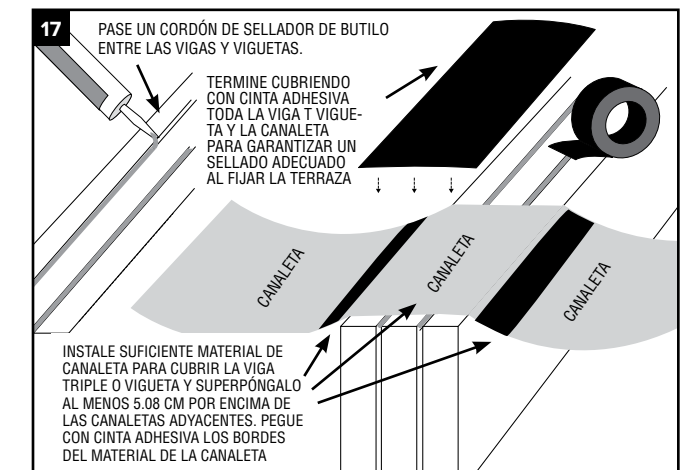

18. BAJANTES PLUVIALES MODIFICADOS

»Si el espacio entre las viguetas no es el mismo, modifique los bajantes pluviales.

»Arranque o corte la abertura del frente.

»Corte a través de la parte trasera del bajante pluvial hasta la mitad, para ajustarlo a la abertura del espacio.

»Ajuste el bajante pluvial al espacio y fíjelo con grapas.

»Termine colocando cinta en la unión de arriba hacia abajo.



BUSCAR VIDEO

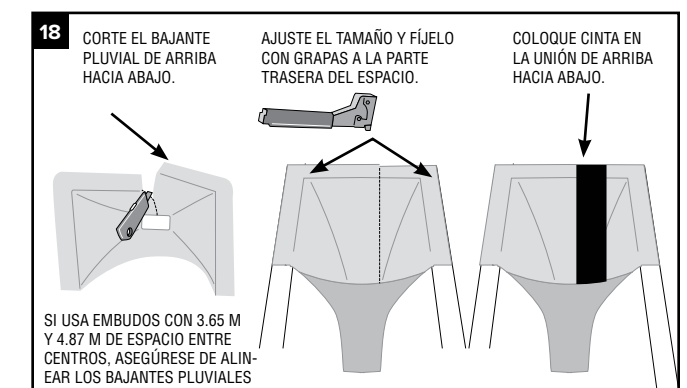

19. MODIFICAR LOS BAJANTES PLUVIALES PARA LAS OBSTRUCCIONES

- » Trace la obstrucción en el bajante pluvial y retire el material. (19A)
- » Corte un parche de material de canaleta 5.08 cm más grande que la abertura y hágale pestañas conforme a las instrucciones anteriores (obstrucciones y postes) y deslícelo encima de la obstrucción. (19B)
- » Utilice tanto sellador como sea necesario. Coloque cinta adhesiva sobre los bordes, comenzando en la parte inferior del parche, luego hacia arriba superponiendo las capas para asegurar un sello hermético. (19C)



BUSCAR VIDEO

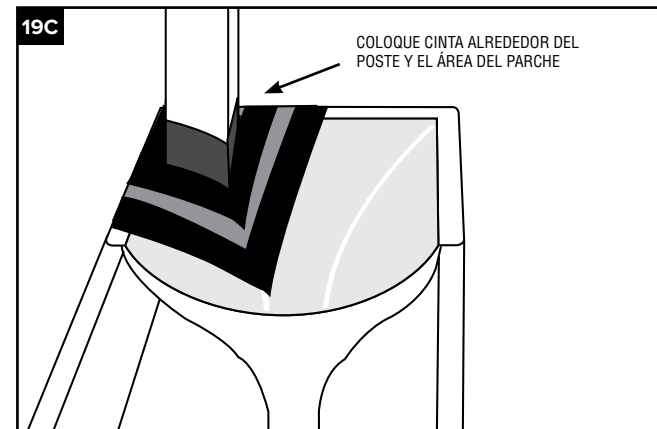
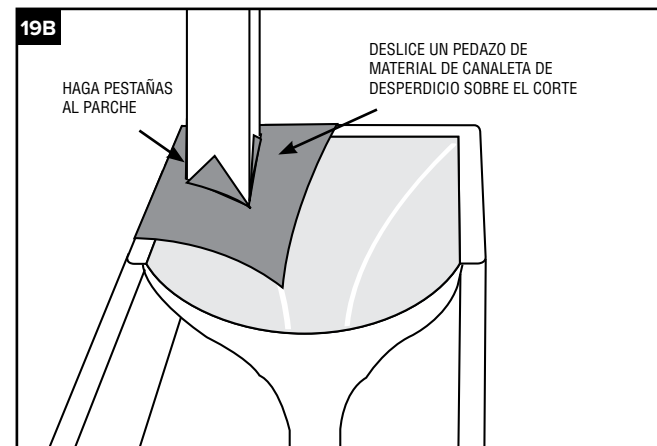
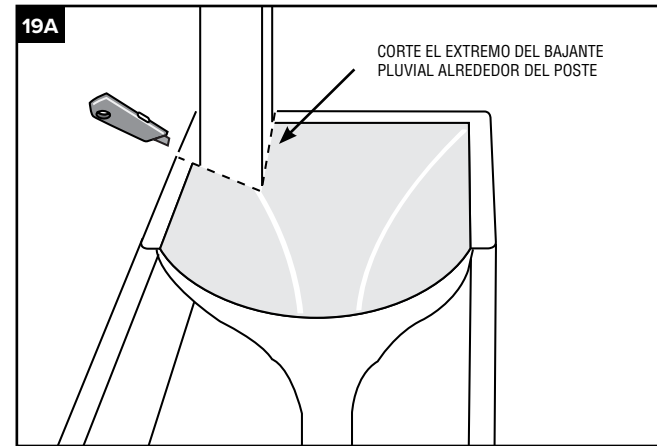

20. TERRAZAS DOBLES AMPLIADAS (MÁS DE 5.79 M)

- » Coloque los bajantes pluviales en los extremos opuestos de donde se juntan la terraza existente y la ampliación.
- » Instale una canaleta desde el bloque de la extensión hacia el bajante pluvial.
- » Coloque cinta en las uniones y los bordes conforme a las instrucciones anteriores.



BUSCAR VIDEO

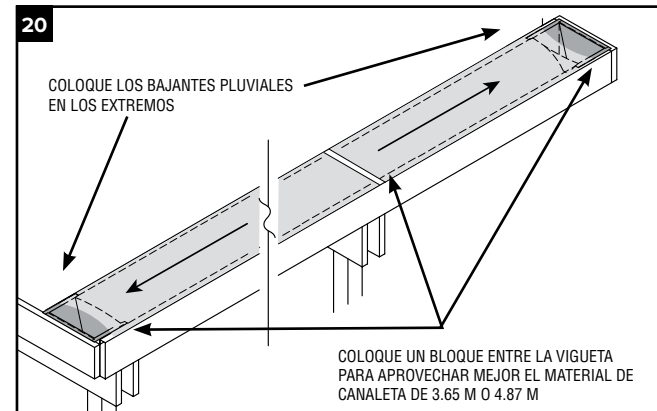

21. COLOCAR CABLES U OBSTRUCCIONES A TRAVÉS DE LA CANALETA O LOS BAJANTES PLUVIALES

- » Hay dos formas de pasar cables a través del sistema Trex RainEscape:
 1. ATRAVESAR LA CANALETA
- » Seleccione el espacio por el que atravesará. Haga una perforación de diámetro suficiente para pasar el cable.
- » Marque el lugar cerca de la viga por donde atravesará el cable. Mantenerlo cerca de la viga ayuda con la conexión y la perforación queda en el lugar más alto de la canaleta. (21A)

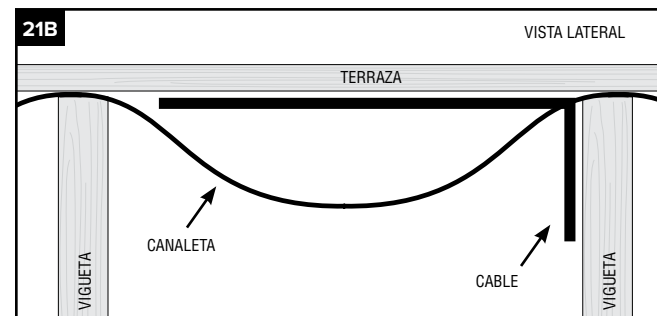
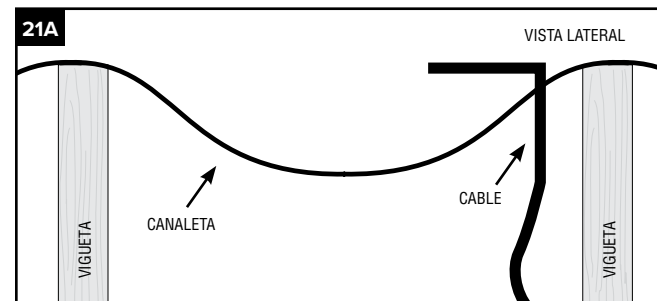

- » Corte un agujero para pasar el cable que sube por el lado de las viguetas. Aplique sellador de butilo alrededor del alambre y coloque cinta sobre el alambre y el sellador de butilo. (21C)

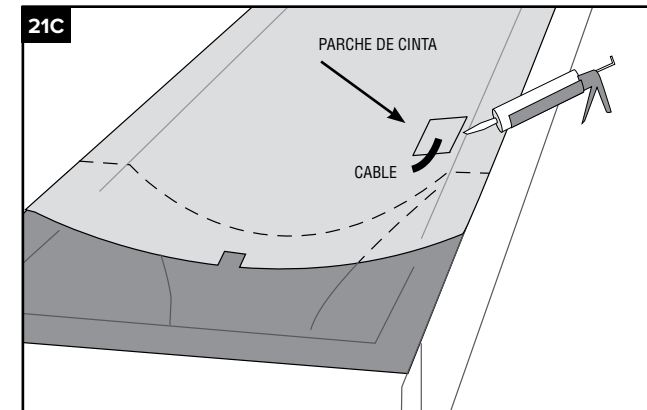

2. ABERTURA DE LA CANALETA DONDE LOS BAJANTES PLUVIALES SE UNEN CON LA CANALETA

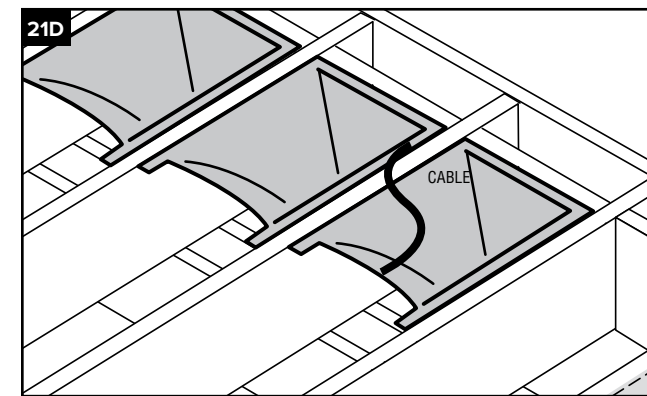

- » Jale el cable a través del espacio entre la canaleta y el bajante pluvial. (21D)

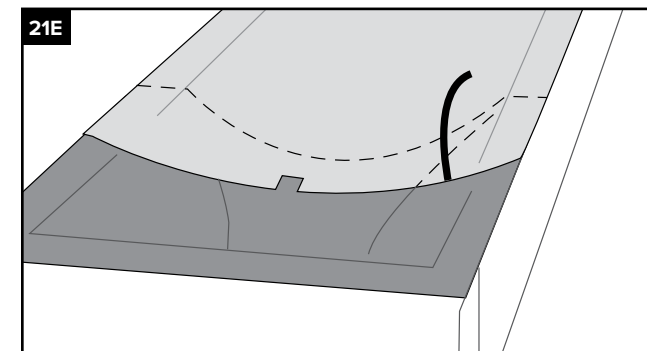

22. INSTALACIÓN DE LUCES EMPOTRADAS DE BAJO PERFIL

- » Al instalar luces empotradas de bajo perfil por debajo de la canaleta, asegúrese de que la luz no esté en contacto con el material de la canaleta. (22)

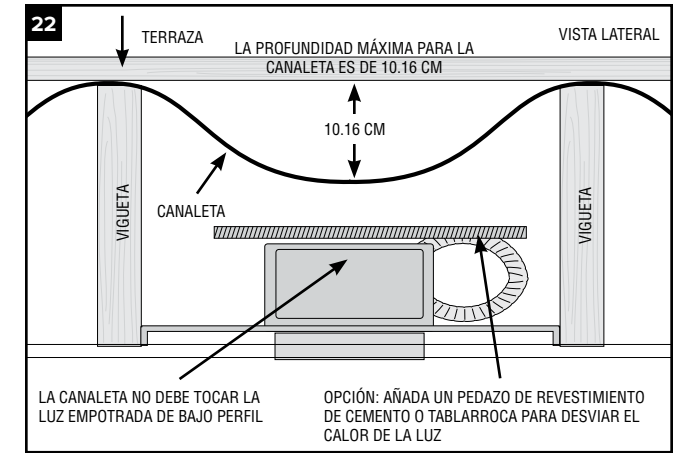

23. ESCALÓN DE LA TERRAZA

1. Instale los bajantes pluviales y las canaletas en el nivel inferior de la terraza.
 2. Instale el material de canaleta desde el nivel inferior de la terraza, subiendo por la huella de escalón hacia el nivel superior de la terraza. Superponga el material de canaleta del paso 1.
 3. Instale la canaleta y los bajantes pluviales en el nivel superior de la terraza.
 4. Al completar el paso 3, termine la instalación de las canaletas y los bajantes pluviales en el nivel superior de la terraza.
- » Coloque cinta sobre todas las uniones expuestas y donde atravesarán los tornillos de la terraza.

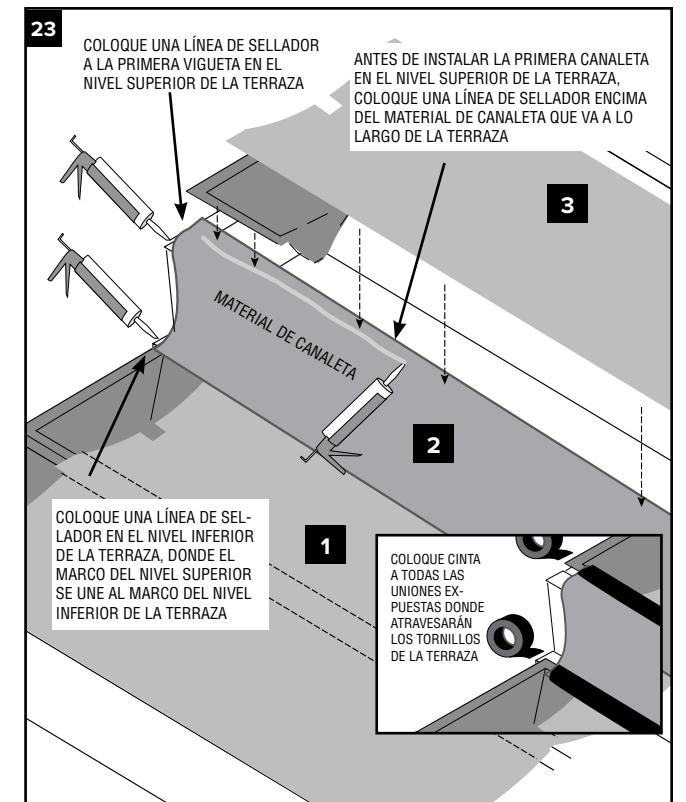

INSTALACIÓN CON EL SISTEMA DE VIGUETAS DE ACERO TREX ELEVATIONS

DOS MÉTODOS:

1. PREPARACIÓN

» Aplique un bloque a distancia intermedia entre las viguetas.

NOTA: Para instalar el sistema Trex RainEscape correctamente sobre el sistema Trex Elevations, se necesitan al menos dos personas.

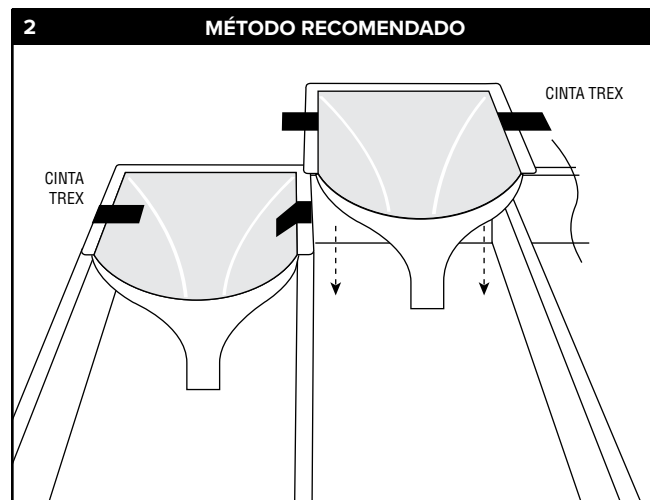
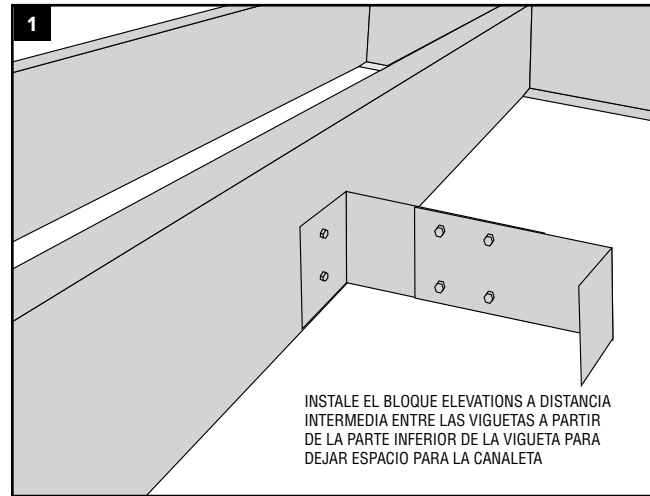

» Coloque tiras de 7.62 cm a 10.16 cm de cinta Trex para sostener los bajantes pluviales a las viguetas de la terraza.

» En lugar de usar grapas, fije el material de la canaleta con cinta usando el mismo patrón que con la vigueta de madera. (ver 2A).

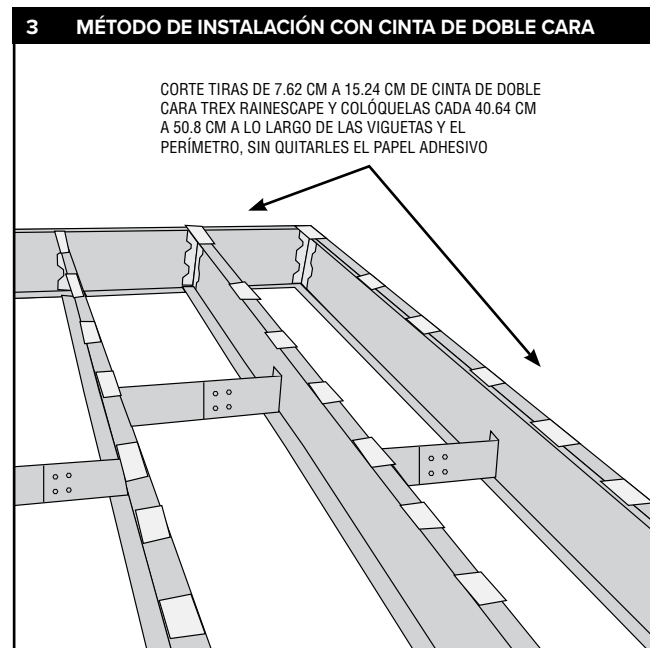
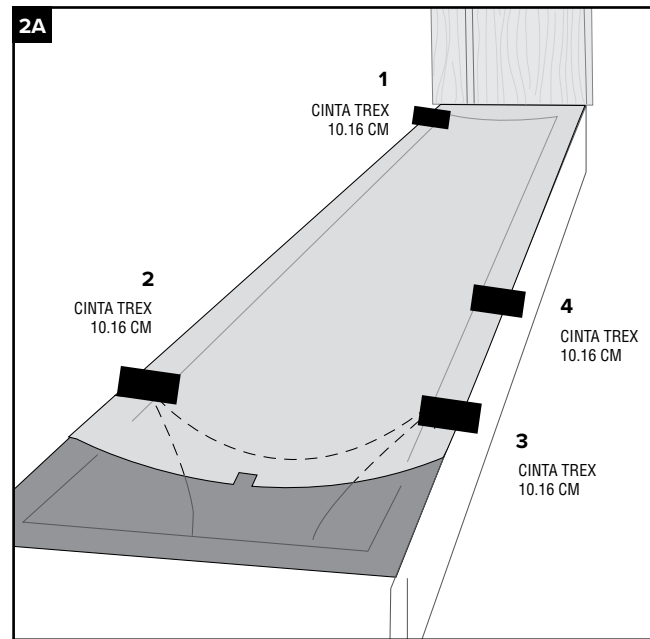

3. COLOQUE CINTA ALREDEDOR DE LA VIGUETA Y EL PERÍMETRO

» Corte tiras de 7.62 cm a 15.24 cm de cinta de doble cara Trex RainEscape y colóquelas cada 40.64 cm a 50.8 cm a lo largo de las viguetas y el perímetro sin quitarles el papel adhesivo.

» Alterne la cinta en la segunda capa de canaleta para mantenerla alineada y nivelada.

4. BAJANTES PLUVIALES

» Retire el papel adhesivo de la cinta de doble cara y coloque los bajantes pluviales en el espacio entre las viguetas.

» Repita el proceso como lo haría en una instalación estándar de Trex RainEscape.

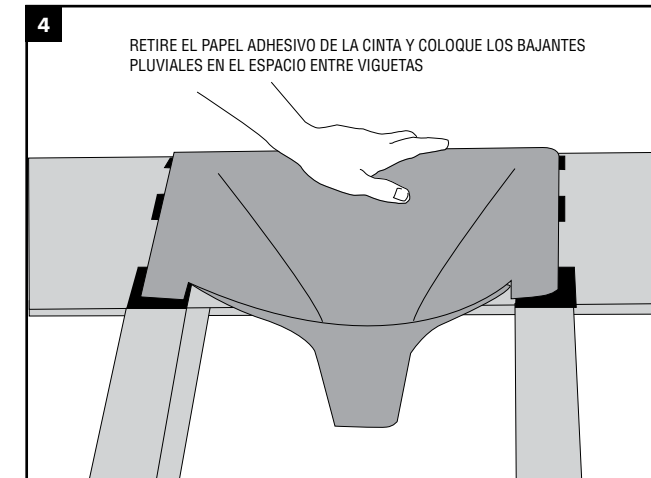

5. ANALETAS

» Retire el papel adhesivo de la cinta de doble cara en un lado de la vigueta y coloque el primer lado de la canaleta como lo haría en una instalación estándar.

» Coloque tiras nuevas de cinta de doble cara Trex RainEscape a lo largo de la parte superior de la canaleta adyacente e instálela como lo haría en una instalación estándar. (5A)

» Para que la canaleta no ocupe demasiado espacio, alterne la segunda capa de cinta para no colocarla encima de la primera capa.

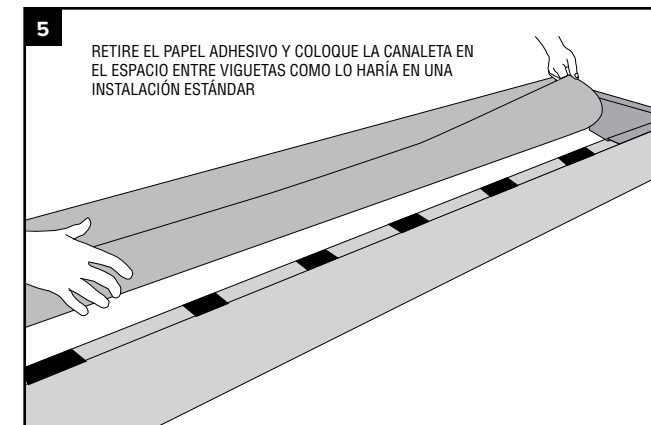

SELLADO DEL SISTEMA

» Coloque cinta al sistema terminado con cinta Trex RainEscape de 10.16 cm, como lo haría en una instalación estándar.

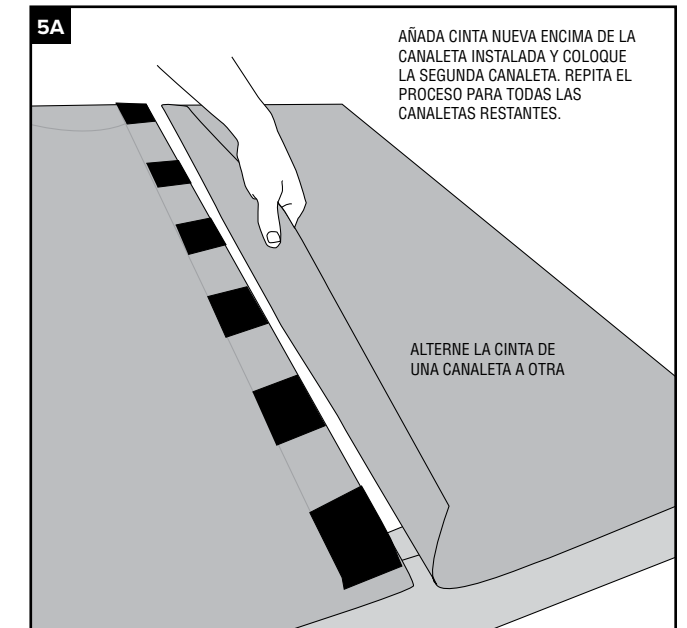

GARANTÍA DE 25 AÑOS

TREX® RAINESSCAPE® LIMITED TWENTY-FIVE YEAR WARRANTY

LEA CUIDADOSAMENTE ESTOS TÉRMINOS DE LA GARANTÍA ANTES DE INSTALAR O USAR EL SISTEMA DE DRENAJE DE TERRAZAS TREX RAINESSCAPE. AL INSTALAR Y USAR EL SISTEMA O CUALQUIERA DE SUS COMPONENTES, USTED ACUERDA VERSE VINCULADO POR ESTOS TÉRMINOS. SI NO ESTÁ DE ACUERDO CON TODOS LOS TÉRMINOS DE ESTA GARANTÍA, DEVUELVA EL PRODUCTO AL LUGAR DE COMPRA PARA RECIBIR UN REMBOLSO. Esta garantía le otorga derechos jurídicos específicos y también tiene otros derechos que varían de un estado a otro.

1. GARANTÍA

IBP, LLC ("IBP") garantiza que, al momento de la venta, los componentes del sistema de drenaje de terrazas Trex RainEscape (el "Sistema") estarán libres de defectos de material y de fabricación y se apegarán a las especificaciones de IBP para dichos componentes. Asimismo, IBP garantiza que, durante un periodo de veinte años a partir de la venta, el sistema no tendrá fugas, SIEMPRE Y CUANDO se instale y se le dé mantenimiento conforme a las instrucciones de IBP y (a) no se le hagan modificaciones o re-paraciones no autorizadas, (b) no se haga mal uso o se abuse del mismo, ya sea mediante punción, corte, quemadura, fusión o similares, (c) no sufra un caso fortuito o de fuerza mayor (como huracán, tornado, inundación, sismo u otro fenómeno climático o natural grave, entre otros), (d) no se almacene o maneje de forma inadecuada o se le dé otro tratamiento o se mantenga o instale con otros fines para los que se creó. Esta garantía se extiende únicamente al primer propietario (el "Propietario") de la estructura en la que se instala el sistema y que haga uso de la misma con los fines para los que se creó, ya sea residencial o comercial.

2. RENUNCIA A OTRAS GARANTÍAS

Las garantías anteriores son las garantías exclusivas y únicas otorgadas por IBP. Remplazan toda declaración anterior, contraria o adicional, ya sea verbal o escrita. POR EL PRESENTE, IBP EXCLUYE Y RENUNCIA A TODA GARANTÍA, YA SEA EXPRESA, IMPLÍCITA O LEGAL, INCLUIDAS LAS DERIVADAS DEL CURSO DEL ASUNTO O EL USO DE COMERCIO, LAS GARANTÍAS DE COMERCIABILIDAD Y TODA GARANTÍA DE ADECUACIÓN A UN PROPÓSITO EN PARTICULAR, , salvo que, en el caso de componentes del Sistema comprados directamente por un consumidor, las garantías implícitas serán de duración limitada a la duración de las garantías expresas establecidas arriba. Algunos estados no permiten limitaciones en cuanto a la duración de una garantía implícita. Por lo tanto, la limitación anterior puede no aplicarse a su caso.

3. REMEDIO EXCLUSIVO EN CASO DE INCONFORMIDADES

Si durante el período de garantía aplicable el Sistema o sus componentes no se apegan a las Garantías anteriores, el Propietario deberá avisar a IBP como se

especifica a continuación y, dentro de un plazo razonable, IBP le dará, a su elección, uno de los siguientes: (1) componentes de remplazo de los componentes no conformes o defectuosos o (2) el porcentaje del precio de compra de los componentes no conformes del Sistema equivalente al porcentaje del período de garantía restante cuando se avise a IBP de la inconformidad. IBP no será responsable por gastos de mano de obra, costos por retirar o reinstalar los componentes, desecho, flete, impuestos u otros gastos accesorios. ESTOS REMEDIOS SE APLICAN ÚNICA Y EXCLUSIVAMENTE A INCUMPLIMIENTOS DE LA GARANTÍA. En caso de incumplimiento de la garantía, el propietario deberá avisar a IBP por escrito, al domicilio especificado en la sección 7, dentro de los treinta (30) días siguientes al descubrimiento de la inconformidad. El aviso deberá describir la ubicación y la naturaleza de la inconformidad. El propietario deberá dar a IBP oportunidad razonable para examinar la inconformidad reclamada antes de iniciar cualquier reparación, retiro o remplazo. El propietario deberá presentar el original de la factura, el recibo u otra prueba de la fecha de compra. El cumplimiento con los requisitos del presente párrafo es una condición para obtener la cobertura de la Garantía. Si no se cumple con dichos requisitos, IBP no tendrá obligación alguna de remediar el incumplimiento con la garantía.

4. RENUNCIA A DAÑOS ACCESORIOS Y CONSECUENCIALES

EN NINGÚN CASO IBP SERÁ RESPONSABLE POR DAÑOS ACCESORIOS, ESPECIALES, INDIRECTOS O CONSECUENCIALES, YA SEA QUE SEAN EL RESULTADO DE FALTA DE ENTREGA O DEL USO, EL MAL USO O LA INCAPACIDAD PARA USAR EL PRODUCTO O DEBIDO A DEFECTOS EN EL PRODUCTO O A LA NEGLIGENCIA DE IBP. Algunos estados no permiten exclusiones o limitaciones en cuanto a los daños accesorios o consecuenciales. Por lo tanto, las limitaciones anteriores pueden no aplicarse a su caso.

5. LEY APLICABLE

La presente garantía se interpretará y hará cumplir en todo aspecto conforme a las leyes del estado de Colorado, Estados Unidos, sin referencia a sus normas de conflicto de leyes. La Convención de las Naciones Unidas sobre los Contratos de Compraventa Internacional de Mercaderías no se aplicarán a esta garantía.

6. DIVISIBILIDAD

Si se determina que alguna disposición de esta garantía no es válida o aplicable, el resto de la garantía mantendrá su efecto y la disposición que no es válida se hará cumplir parcialmente al máximo grado que permita la ley para cumplir con el propósito del acuerdo.

7. DOMICILIO DE IBP PARA NOTIFICACIONES

IBP, LLC, 2190 W. Bates Ave., Englewood, CO 80110.

Esta garantía le otorga derechos legales específicos. También puede tener otros derechos que varíen de un estado a otro.

Trex® es una marca registrada de Trex Company, Inc., que se usa mediante licencia a IBP, LLC

PREGUNTAS FRECUENTES

P: ¿Tienen videos de instalación?

R: Sí, escanee el código QR que aparece a la derecha para ver videos y fotos de la instalación.



BUSCAR VIDEO

P: ¿Cómo se limpian los residuos?

R: Los residuos que entran en el sistema deben ser muy pocos, si es que hay alguno, porque tienen que ser lo suficientemente pequeños como para pasar por la terraza. Dar mantenimiento regularmente a la terraza evita casi por completo la acumulación de residuos, ya que los más pequeños simplemente pasan por el sistema con el agua. En el raro caso de que haya alguna acumulación, utilice el panel de acceso de 2x4.

P: Puedo instalarlo en una terraza existente?

R: Sí. Sin embargo, lo ideal es instalarlo durante la construcción de la terraza. Tendrá que retirar las tablas de la terraza actual para instalar el sistema.

P: ¿Qué tan durable es el sistema Trex RainEscape?

R: Trex RainEscape está hecho con polietileno durable e inhibidores de rayos ultravioleta. Esto protegerá el sistema Trex RainEscape del sol, la nieve y la lluvia.

P: ¿Puedo usar la cinta Trex Protect al instalar el sistema Trex RainEscape?

R: No, la cinta Trex Protect se usa para proteger las vigas y viguetas de la fundación de una terraza. No puede usarse para instalar el sistema Trex RainEscape.

P: ¿Qué tan brillante es la lámpara para alero de Trex RainEscape?

R: La potencia de la lámpara para alero de Trex RainEscape es de aproximadamente 445 lúmenes, que equivale a un foco de 45 W de la misma temperatura de color.

P: ¿Puedo instalar el sistema Trex RainEscape cerca de puertas y ventanas de baja emisividad?

R: Sí, pero hay que tener precaución. El vidrio de baja emisividad refleja más luz solar y se puede observar que la reflectividad adicional combinada con cualquier concavidad en el vidrio puede actuar como un espejo cóncavo, concentrando la luz solar en los objetos exteriores, incluidas las terrazas. Esto puede resultar en una cantidad extrema de calor en áreas de la superficie de la terraza que pueden causar más movimiento de la terraza de lo normal. Se debe tener cuidado al elegir los sujetadores para no causar problemas con el sistema RainEscape.

P: ¿Cómo instalo el sistema Trex RainEscape en una columna de más de 16" (40 cm) de ancho?

R: Comuníquese con nosotros al 1-877-348-1385, para que le indiquemos los pasos que debe seguir para hacer este tipo de instalación.

¿PREGUNTAS?

Llame a un especialista de Trex RainEscape al 1-877-348-1385



¿NECESITA AYUDA CON LA INSTALACIÓN?
 NUESTRO EXPERTO EN
 INSTALACIONES DEL PROGRAMA
 PRO2PRO PUEDE AYUDARLO.

¿Qué es el programa Trex RainEscape Pro2Pro?

- ✓ Capacitación gratuita sobre la instalación en sesión individual por videollamada

¿Por qué comunicarse con el experto en instalaciones de Pro2Pro?

- ✓ Asistencia la primera vez que hace una instalación
- ✓ Demostraciones visuales rápidas de instalaciones complejas o difíciles
- ✓ Actualizaciones de las técnicas para ahorrar tiempo y mejorar el desempeño
- ✓ Presentación PowerPoint de ventas sobre la capacitación de PK

COMUNÍQUESE CON NUESTRO EXPERTO EN INSTALACIONES
PRO2PRO DE LUNES A VIERNES, DE 9:00 A.M. A 3:00 P.M.
1-877-348-1385



TREX PROTECT ES UNA CINTA DE BUTILO AUTOADHESIVA Y ANTIDERRAPANTE DISEÑADA PARA PROTEGER LA PARTE SUPERIOR DE LAS VIGUETAS Y LAS VIGAS DE LA HUMEDAD QUE PUEDE HACER QUE SE PUDRAN Y QUE SE AFLOJEN LOS TORNILLOS Y LOS SUJETADORES DE LA TERRAZA.

PARA USARSE
 CON CUALQUIER
 TIPO DE TERRAZA



Trex Protect
 CINTA PARA VIGUETAS Y VIGAS



BUSCAR SITIO WEB

Para más información, escanee el código QR para visitar trexprotect.com

Trex Protect no puede usarse al instalar Trex RainEscape.

*Visite trexprotect.com para conocer los términos de esta garantía



Para obtener más información,
visite trexseal.com



LUCHA PLATAFORMA FALLA



Trex Seal
CINTA PARA LARGUERO

© 2024 Trex Company, Inc. Todos los derechos reservados. IBP, LLC fabrica y vende los productos Trex® RainEscape® conforme a un acuerdo de licencia de marca registrada con Trex Company, Inc. RainEscape® es una marca registrada a nivel federal de IBP, LLC. El fabricante ofrece una garantía limitada de 20 años.